

ROOFTEN.

CARPAS DE TECHO Y ACCESORIOS PARA LA EXPERIENCIA OFF-ROAD



**LIFE IS A JOURNEY,
NOT A DESTINATION.**

CATÁLOGO
OVERLAND



CARPA DE TECHO

SEQUOIA

Carcasa rígida en aluminio aerodinámico



2 ventanas

con malla fina para ventilación evitar mosquitos
+ Ventilación excepcional con **Sky Window**
con cremallera

Material

Lona de poli algodón antidesgarro de 280 g/m²
de primera calidad W/R 2000,
a prueba de moho y hongos, UV

INCLUYE:
KIT DE ACCESORIOS
DE INSTALACIÓN
DE TECHO



Carcasa

ABS de alta calidad
5,5mm
Protección UV50+

Tela

Oxford 420d,
W/R 3000

Entrada

con malla para evitar
mosquitos y para
ventilación

Escalera

Telescópica de aluminio
negro, 70-230cm
de fácil acción

Bolsas

2 Bolsas para zapatos,
gran espacio



CARPA DE TECHO

Precio: **\$9.400.000 COP**

SEQUOIA 1.6

	Dimensión abierta:	160 cms * 210 cms * 120 cms
	Dimensión cerrada:	160 cms * 120 cms * 25 cms
	Capacidad:	3 personas
	Color:	Negro - Gris
	Peso:	68 Kg

CARPA DE TECHO

Precio: **\$9.800.000 COP**

SEQUOIA 2.1

	Dimensión abierta:	210 cms * 210 cms * 120 cms
	Dimensión cerrada:	210 cms * 120 cms * 25 cms
	Capacidad:	4 personas
	Color:	Gris - Naranja
	Peso:	78 Kg

CARPA DE TECHO

Precio: **\$11.000.000 COP**

SEQUOIA MASTER

	Dimensión abierta:	170 cms * 210 cms * 120 cms
	Dimensión cerrada:	190 cms * 120 cms * 28 cms
	Capacidad:	3 personas
	Color:	Café - Negro
	Peso:	80 Kg



CARPA DE TECHO

VOLGA

Carcasa rígida en aluminio aerodinámico

La mejor ventaja de esta carpa de techo triangular es la carcasa dura de aluminio. toda la carcasa está recubierta con pintura Gel en comparación con la pintura normal, su rendimiento a prueba de agua es mucho mejor y también es a prueba de rayos UV, decoloración.

- ✓ *Se puede instalar soportes de montaje para fijar y quitar. La capacidad de carga puede alcanzar los 70 kg.*
- ✓ *Artículos como bicicletas y equipaje se pueden poner encima de la carpa.*

¡EL SACO DE DORMIR, EL EDREDÓN O LAS MANTAS SE PUEDEN GUARDAR EN EL INTERIOR!



 **ROOFTEN.**

INCLUYE:
KIT DE ACCESORIOS
DE INSTALACIÓN
DE TECHO



Carcasa dura:
Aluminio recubierto

Material:
280g Lona rip-stop
PU 2000

Colchón:
Colchón de alta densidad
de 7cm

Escalera:
Escalera telescópica de
aleación de aluminio de
70-230 cm, espesor 0,7 mm

Sistema:
Automático.
Amortiguadores de gas
de ingeniería alemana
para abrir y cerrar
sin esfuerzo



CARPA DE TECHO

Precio: \$8.500.000 COP

VOLGA

	Dimensión abierta:	210 cms * 130 cms * 150 cms
	Dimensión cerrada:	210 cms * 130 cms * 18 cms
	Capacidad:	2 personas
	Color:	Gris - Naranja
	Peso:	65 Kg

CARPA DE TECHO

Precio: \$9.000.000 COP

VOLGA MASTER

	Dimensión abierta:	210 cms * 130 cms * 160 cms
	Dimensión cerrada:	210 cms * 130 cms * 18 cms
	Capacidad:	2 personas
	Color:	Verde - Naranja
	Peso:	74 Kg

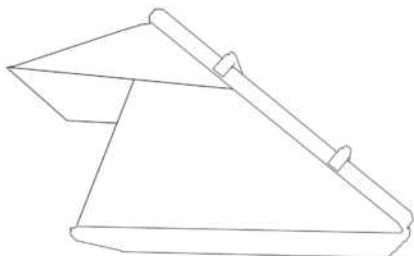

CARPA DE TECHO

BORNEO



Carcasa semi-rígida, en tela cubierta en vinilo

CARPA DE TECHO

BORNEO

BORNEO LITE

	Dimensión abierta:	210 cm * 130 cm * 110 cm	210 cm * 160 cm * 120 cm
	Dimensión cerrada:	210 cm * 130 cm * 20 cm	160 cm * 120 cm * 27 cm
	Capacidad:	2 personas	3 personas
	Color:	Negro - Negro	Negro - Negro
	Peso:	65 Kg	55 Kg

Precio: \$6.000.000 cop

ROOFTEN.



Carcasa rígida
en aluminio
aerodinámico



La mejor ventaja de esta carpa de techo trapezoidal es la cubierta dura de aluminio, toda la carcasa está recubierta con pintura Gel en comparación con la pintura normal su rendimiento a prueba de agua es mucho mejor y también es a prueba de rayos UV, decoloración.

¡EL SACO DE DORMIR, EL EDREDÓN O LAS MANTAS SE PUEDEN GUARDAR EN EL INTERIOR!



2 ventanas

con malla fina para ventilación y prevención de mosquitos



Carcasa dura

Aluminio recubierto
Protección UV50+



Soportes de montaje desmontables, se pueden instalar hasta tres piezas. Cuatro tornillos hacen que los estantes sean más estables.



Bolsas de almacenamiento en la parte superior y dos lados, y un LED luz en el techo, estos son muy conveniente para el usuario



Material de la malla: Tela Oxford 420d, Recubierto de PU, resistente al agua 3000

Precio: \$8.800.000 COP



Dimensión abierta:

210 cms * 130 cms * 150 cms



Dimensión cerrada:

210 cms * 130 cms * 18 cms



Capacidad:

2 personas



Color:

Negro - Negro



Peso:

75 Kg

Material:

Lona de polialgodon antidesgarro de 280 g/m2 de primera calidad

Colchón:

colchón de alta densidad de 5cm

Escalera:

Escalera telescópica de aluminio negro mate de facil acción de 70-230 cm, espesor 0,7 mm

Sistema:

Automático. Amortiguadores de gas de ingeniería alemana para abrir y cerrar sin esfuerzo

Se puede instalar soportes de montaje para fijar y quitar. La capacidad de carga puede alcanzar los 70 kg. Artículos como bicicletas y equipaje se pueden poner encima de la carpa.



CARPA DE TECHO

MALOKA MASTER

Carcasa rígida en aluminio aerodinámico

La mejor ventaja de esta carpa de techo de refuerzo recto es la cubierta dura de aluminio. toda la carcasa está recubierta con pintura Gel, en comparación con la pintura normal su rendimiento a prueba de agua es mucho mejor y también es a prueba de rayos UV, decoloración, puede servirle 30 años.

Material: Lona de polialgodon antidesgarro de 280 g/m2 de primera calidad

Colchón: colchón de alta densidad de 7cm

Escalera: escalera telescópica de aleación de aluminio de 70-230 cm, espesor 0,7 mm

Sistema: Automático. Amortiguadores de gas de ingeniería alemana para abrir y cerrar sin esfuerzo

¡EL SACO DE DORMIR, EL EDREDÓN O LAS MANTAS SE PUEDEN GUARDAR EN EL INTERIOR!

Precio: \$9.200.000 cop



2 ventanas

con malla fina para ventilación y prevención de mosquitos



Carcasa dura

Aluminio recubierto
Protección UV50+



4 Cerraduras

están diseñadas para hacer que la carpa se vea más estilizada y se forme cuando está cerrada



Dimensión abierta:

210 cms * 130 cms * 90 cms



Dimensión cerrada:

210 cms * 130 cms * 20 cms



Capacidad:

2 personas



Color:

Gris - Naranja



Peso:

74 Kg

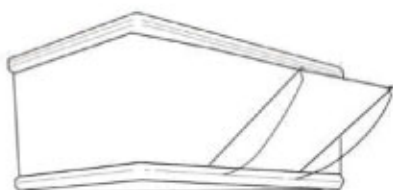

INCLUYE:

KIT DE ACCESORIOS DE INSTALACION DE TECHO

Se puede instalar soportes de montaje para fijar y quitar. La capacidad de carga puede alcanzar los 70 kg. Artículos como bicicletas y equipaje se pueden poner encima de la carpa.

 **ROOFTEN.**



TOLDO LATERAL CON CUBIERTA EN VINILO

PROTECCIÓN SOLAR Y EFICIENTE IMPERMEABILIDAD

Material:

Poliéster

Carcasa:

Cuero

Peso:

11Kg

Dimensiones de producto:

2 * 3m

Color:

Arena

EL TOLDO RETRÁCTIL PARA COCHE ES EL ACCESORIO PERFECTO PARA QUIENES BUSCAN SOMBRA Y PROTECCIÓN DURANTE SUS AVENTURAS AL AIRE LIBRE.

Fabricado con materiales de alta calidad y diseño duradero, este toldo está diseñado para ofrecer una excelente resistencia y comodidad. Con un recubrimiento UV50+ que bloquea eficazmente los rayos solares, proporciona una protección superior contra los daños del sol, mientras que su capacidad de impermeabilidad de 3000mm asegura que permanecerás seco en condiciones de lluvia ligera. El toldo tiene un tamaño ideal de 2x3 metros, cubriendo adecuadamente el lateral del vehículo, y es fácil de montar y retirar, gracias a su sistema retráctil. Disponible en un elegante color caquí, es un accesorio funcional y versátil, perfecto para acampadas, viajes en coche, o cualquier actividad al aire libre que requiera sombra y protección adicional.

Precio:



TOLDO 270 X 2

Impermeabilidad y amplia cobertura

Este toldo a prueba de agua es perfecto para quienes buscan una protección confiable en sus actividades al aire libre

Fabricado con tejido de poliéster ripstop de 280gsm, es resistente, duradero y diseñado para soportar condiciones difíciles, evitando desgarros y daños. Con un recubrimiento impermeable que asegura que el agua no penetre, este toldo es ideal para mantenerte seco durante lluvias ligeras o incluso tormentas inesperadas. Su color caqui lo hace discreto y adaptable a cualquier entorno natural. Con unas medidas de 270 x 2 metros, ofrece un área amplia para protegerte del sol o la lluvia, cubriendo adecuadamente el espacio necesario alrededor de tu tienda, vehículo o área de descanso.

Precio:

Material:

Poliéster

Dimensiones:

*2,70 * 2 m*

Color:

Arena

Toldo Lateral con Cubierta en Aluminio

PRIVACIDAD, FUNCIONALIDAD Y DURABILIDAD EN UN TOLDO

Este toldo de aluminio con apertura automática es el accesorio perfecto para tus actividades al aire libre, ofreciendo protección y comodidad con un diseño eficiente y fácil de usar.

Fabricado con postes de aluminio de alta calidad (D100mm), garantiza una estructura resistente y ligera, ideal para soportar las condiciones exteriores. Su material cuenta con un recubrimiento UV50+, proporcionando una excelente protección contra los rayos solares y asegurando sombra y frescura incluso en días soleados. Con una apertura rápida y automática, este toldo es fácil de montar y desmontar. De color caqui, su diseño elegante y discreto se adapta perfectamente a cualquier entorno. Además, con una capacidad de protección de hasta 3000mm de impermeabilidad, es perfecto para mantenerte seco durante lluvias ligeras.

Precio:

Material:

Poliéster

Carcasa:

Aluminio

Peso:

11Kg

Dimensiones:

*2 * 2,5m*

Color:

Arena





TOLDOS

TOLDO SEMIAUTOMÁTICO CON LUZ LED



Material:

Tela Oxford 600D

Dimensiones:

2,5 x 2,5m

Color:

Gris oscuro

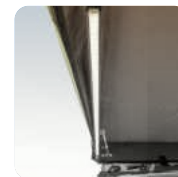
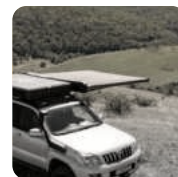

Disfruta de sombra y protección instantánea con este toldo lateral de apertura semiautomática, diseñado para desplegarse sin esfuerzo y ofrecer hasta 6 m² de cobertura real en cuestión de segundos. Su sistema completamente autoportante, asistido por amortiguadores de gas, permite abrir y cerrar en solo 25 segundos, incluso por una sola persona. Con un diseño robusto y aerodinámico, resiste vientos fuertes aun sin soportes, mientras su lona premium garantiza protección excepcional contra el sol y el mal clima.

Para condiciones extremas, incluye patas de soporte adicionales y puntos de sujeción, brindando máxima estabilidad. Además, incorpora barras LED regulables con luz cálida, fría o neutra para crear el ambiente perfecto en tus noches de campamento.

Precio:

Toldo 180° x 2,5m

COBERTURA AMPLIA, DESPLIEGUE RÁPIDO Y SIN COMPLICACIONES.

El toldo 180° es la solución perfecta para quienes buscan sombra amplia, rápida y práctica en cada aventura. Su diseño semicircular ofrece una cobertura lateral generosa ideal para cocinar, descansar o proteger tu equipo del sol y la lluvia.

Gracias a su estructura resistente y fácil de desplegar, puedes montarlo en minutos y disfrutar de un espacio cómodo y seguro en cualquier terreno. Fabricado con materiales duraderos y con protección UV, el toldo 180° combina funcionalidad, estabilidad y portabilidad, convirtiéndose en el complemento indispensable para tu vehículo en rutas off-road, campamentos y viajes overland.

Material:

Tela Oxford 600D

Dimensiones:

180° x 2,5m



Precio:





TOLDO 270° X 2,5M



COBERTURA AMPLIA CON DESPLIEGUE RÁPIDO Y SIN COMPLICACIONES.

El toldo 270° es la solución perfecta para quienes buscan sombra amplia, rápida y práctica en cada aventura. Su diseño semicircular ofrece una cobertura lateral generosa ideal para cocinar, descansar o proteger tu equipo del sol y la lluvia. Gracias a su estructura resistente y fácil de desplegar, puedes montarlo en minutos y disfrutar de un espacio cómodo y seguro en cualquier terreno. Fabricado con materiales duraderos y con protección UV, el toldo 270° combina funcionalidad, estabilidad y portabilidad, convirtiéndose en el complemento indispensable para tu vehículo en rutas off-road, campamentos y viajes overland.

Material:

Tela Oxford 600D

Dimensiones:

270° x 2,5m

Precio:



Paredes para toldo 270°

Diseñados para rendir en las condiciones más extremas, estos paneles ofrecen protección total contra viento, lluvia e insectos, manteniendo una ventilación óptima y un ambiente cómodo en su interior. Sus costuras reforzadas y cremalleras resistentes garantizan durabilidad incluso en uso intenso.

270° x 2 m

Material:

Tela Oxford 300D PU 2000mm, UV50+

Precio:

270° x 2,5 m

Material:

Tela Oxford 300D PU 2000mm, UV50+

Precio:





TIENDA 2 X 2,5

MÁXIMA VENTILACIÓN CON PROTECCIÓN TOTAL CONTRA EL CLIMA.

Disfruta de comodidad y protección en cada aventura con la Tienda 2 x 2.5 m, diseñada para ofrecer ventilación, privacidad y resistencia en todo tipo de clima. Cuenta con 1 puerta amplia y 3 ventanas, ideales para mantener el interior fresco y bien iluminado. Fabricada en poliéster 420D con recubrimiento PU 3000 mm, garantiza un excelente nivel de impermeabilidad y resistencia al viento, mientras su protección UV50+ te mantiene seguro bajo el sol intenso.

Perfecta para camping, playa o actividades al aire libre, esta tienda combina durabilidad, espacio funcional y un diseño pensado para maximizar tu confort sin complicaciones.

Material:

tela oxford poliéster 420C /
PU 3000mm

Dimensiones:

2 x 2,5m

Precio:

Toldo 360° x 2,5m

EL TOLDO 270° ES LA SOLUCIÓN PERFECTA PARA QUIENES BUSCAN SOMBRA AMPLIA, RÁPIDA Y PRÁCTICA EN CADA AVENTURA.

Su diseño semicircular ofrece una cobertura lateral generosa ideal para cocinar, descansar o proteger tu equipo del sol y la lluvia. Gracias a su estructura resistente y fácil de desplegar, puedes montarlo en minutos y disfrutar de un espacio cómodo y seguro en cualquier terreno. Fabricado con materiales duraderos y con protección UV, el toldo 270° combina funcionalidad, estabilidad y portabilidad, convirtiéndose en el complemento indispensable para tu vehículo en rutas off-road, campamentos y viajes overland.

Material:

Tela Oxford 300D

Dimensiones:

270° x 2,5m

Precio:



TOLDO 270° CON POSTES

ESTA CARPA ES FÁCIL DE MONTAR Y OFRECE UN ESPACIO GENEROSO PARA DISFRUTAR DE LA NATURALEZA CON FAMILIARES Y AMIGOS

Este toldo independiente es una carpa exterior ideal para acampadas y actividades al aire libre, diseñada para albergar cómodamente de 5 a 8 personas. Con una superficie de sombreado amplia, proporciona una excelente protección contra el sol y la lluvia, gracias a su material impermeable con un índice de resistencia al agua de 1500-2000 mm. Su robusto diseño asegura estabilidad y durabilidad en diversas condiciones climáticas.

Precio:

Material:

Poliéster

Impermeabilidad:

>3000mm

Dimensiones de producto:

2,70 * 2 m

Dimensiones de embalaje:

225 * 35 * 35 cm

Colores:

Arena oscuro

POSTES ADICIONALES DE ALUMINIO ANODIZADO

Color:

Negro

Material:

Aluminio anodizado

Postes adicionales de aluminio anodizado, ideales para ampliar o reforzar tu equipo de campamento. Fabricados en aluminio liviano y resistente a la corrosión, ofrecen excelente estabilidad y durabilidad en exteriores.

PERFECTOS PARA EXTENDER TOLDOS, ASEGURAR LONAS O REEMPLAZAR POSTES ESTÁNDAR CON UNA OPCIÓN MÁS FUERTE Y CONFIABLE.

Precio:



POSTES TRANSVERSALES DE ALUMINIO ANODIZADO

Color:

Negro

Material:

Aluminio anodizado

Postes transversales de aluminio anodizado, ideales para ampliar o reforzar tu equipo de campamento. Fabricados en aluminio liviano y resistente a la corrosión, ofrecen excelente estabilidad y durabilidad en exteriores.

Precio:



CAJONERA DOBLE

ALTA CALIDAD, EN ACERO RESISTENTE

Optimiza el espacio de tu Toyota con esta cajonera doble de alta calidad, fabricada en acero resistente para soportar las condiciones más exigentes. Ideal para almacenar alimentos, ropa, herramientas, equipo de recuperación y otros objetos, garantiza orden y practicidad en tus aventuras.



ROOFTEN.

Cuenta con material de polímero anti-UV y tratamiento anticorrosión que aseguran durabilidad y resistencia al clima. Diseñada para trabajo pesado, cada tapa incorpora 4 grilletes semirredondos, perfectos para sujetar neveras, cajas de herramientas u otros accesorios esenciales.

Material:

Acero

Capacidad:

150kg

Embalaje:

Paquete de cartón

PARA TOYOTA LC76/LC95/LC120/LC150

Dimensiones:

900 mm*1000 mm *270mm

Precio:

PARA TOYOTA LC80/LC100/LC105/LC200

Dimensiones:

990 mm x 1070 mm x 270 mm

Precio:

PARA PICK-UP

Dimensiones:

1380 mm x 1000 mm x 240 mm

Precio:



Incluye:
Bolsa de transporte
sistema de cierre
con llave para
mayor
seguridad



**UNA SOLUCIÓN ROBUSTA Y FUNCIONAL PARA QUIENES BUSCAN
UN ALMACENAMIENTO SEGURO Y EFICIENTE EN SUS VEHÍCULOS**

Bandeja Deslizante para Nevera

ACERO DE ALTA RESISTENCIA GALVANIZADO

Esta bandeja deslizante de refrigerador de acero de alta resistencia, color negro mate, capa anti corrosión, hecha de acero galvanizado de alta resistencia, con sistema de rodamiento y carril de riel. Es muy fácil de instalar sobre la cajonera o baúl del vehículo para tirar y empujar cómodamente de la nevera. Incluye correa de amarre a la nevera, está disponible para adaptarse a diferentes tamaños.

Material:

Acrilonitrilo butadieno estireno.

Embalaje:

Paquete de cartón

28 PULGADAS

Dimensión:

28 pulgadas

Neveras de:

30L, 40L, 45L

Dimensiones de embalaje:

65cm * 65cm * 20cm

Precio:

30 PULGADAS

Dimensión:

30 pulgadas

Neveras de:

55L, 65L, 75L

Dimensiones de embalaje:

85cm * 65cm * 26cm

Precio:

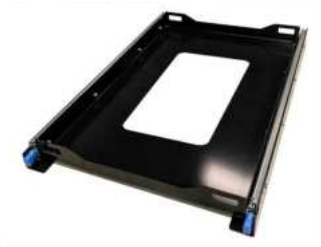

Bandeja Deslizante para Nevera 80 Litros

ACCEDE A TU NEVERA SIN ESFUERZO, INCLUSO EN RUTA.

La Bandeja Deslizante para Nevera 80 L es un accesorio resistente y funcional diseñado para facilitar el acceso a neveras portátiles de gran capacidad instaladas en vehículos, 4x4 o sistemas de carga. Su sistema deslizante permite extraer la nevera de forma suave y segura, evitando esfuerzos innecesarios y mejorando la comodidad durante viajes y actividades outdoor.

**FABRICADA EN METAL DE ALTA RESISTENCIA,
ESTA BANDEJA ESTÁ PENSADA PARA SOPORTAR
EL PESO DE NEVERAS DE HASTA 80 LITROS**

Precio:





SNORKEL

PARA TODOTERRENO

Disponible para modelos:

SUZUKI JIMNY JB74

Precio:

SUZUKI JEEP XJ 95

Precio:

TOYOTA LC80

Precio:



ES UN ACCESORIO IMPRESCINDIBLE PARA QUIENES BUSCAN OPTIMIZAR EL RENDIMIENTO DE SU VEHÍCULO EN TERRENOS CON AGUA, POLVO O BARRO.

Este snorkel está diseñado específicamente para vehículos todoterreno, y ofrece una solución ideal para mejorar la capacidad de vadeo y proteger el motor en condiciones extremas. Incluye el cuerpo principal del snorkel, un tubo flexible, un codo de plástico, abrazaderas metálicas, tornillería de montaje y selladores, lo que garantiza un ajuste seguro y hermético.

Tamaño:

89 cm x 39cm x 19 cm

Peso:

10 Kg

Embalaje:

Paquete de cartón

Dimensiones de embalaje:

89cm * 39cm * 19 cm



Snorkel para Toyota Land Cruiser 80



El Snorkel para Toyota Land Cruiser 80 es un accesorio imprescindible para quienes buscan mejorar la capacidad off-road de su vehículo clásico. Diseñado específicamente para el Land Cruiser serie 80, este snorkel eleva la entrada de aire del motor a una posición más alta y protegida, ayudando a prevenir la ingestión de polvo, agua y suciedad en condiciones exigentes de terreno, cruces de ríos o caminos polvorientos.

Precio:



Snorkel para Toyota Hilux Revo



El Snorkel Toyota Hilux Revo es un accesorio off-road diseñado para elevar la entrada de aire del motor a una posición más alta y protegida, reduciendo significativamente la ingestión de polvo, tierra y agua durante recorridos exigentes o cruces de agua. Su diseño específico se adapta perfectamente al Toyota Hilux Revo (modelos desde 2015 al 2023), garantizando un ajuste preciso y una instalación firme.

Precio:



Snorkel para Toyota Prado 150



El Snorkel Toyota Prado es un accesorio diseñado para elevar la entrada de aire del motor a una posición más alta y segura, protegiendo así tu vehículo de la ingestión de polvo, agua y suciedad durante actividades off-road o en condiciones exigentes.

PROTECCIÓN Y RENDIMIENTO OFF-ROAD PARA TU TOYOTA.

Precio:





SNORKEL

ROOFTEN.

PARA TODOTERRENO**MAYOR RENDIMIENTO TODOTERRENO PARA TU SUZUKI JIMNY.**

El Snorkel Jimny 2018+ es un accesorio off-road diseñado para elevar la entrada de aire del motor de tu Suzuki Jimny (modelo 2018 en adelante), proporcionando protección adicional contra polvo, suciedad y agua en condiciones exigentes de terreno. Al colocar la toma de aire más arriba, este snorkel ayuda a asegurar que el motor reciba aire más limpio y reduce el riesgo de ingestión de agua al cruzar obstáculos acuáticos, mejorando así la capacidad todoterreno de tu vehículo.

DISPONIBLE PARA SUZUKI JIMNY JB64 2018+**Precio:**

Snorkel para Toyota Prado 90

MÁXIMA PROTECCIÓN Y RENDIMIENTO PARA TU PRADO.

Este snorkel eleva la toma de aire original a una posición más alta en el vehículo, reduciendo la probabilidad de ingestión de polvo, agua y suciedad en caminos polvorientos o al cruzar cuerpos de agua. Esta elevación también favorece que el motor reciba aire más limpio y fresco, lo que puede contribuir a mantener un rendimiento eficiente en condiciones off-road.

Precio:



SNORKEL

ROOFTEN.

PARA TODOTERRENO

MAYOR RENDIMIENTO TODOTERRENO PARA TU TOYOTA FJ CRUISER

El Snorkel FJ Cruiser es un accesorio especializado para el Toyota FJ Cruiser que mejora la entrada de aire del motor al elevarla a una posición más alta en el vehículo. Esto ayuda a prevenir la entrada de polvo, suciedad y agua al sistema de admisión, protegiendo el motor en rutas exigentes, cruces de agua y condiciones off-road.

DISPONIBLE PARA TOYOTA FJ CRUISER

Precio:



Snorkel para Toyota 4 Runner

MÁXIMA PROTECCIÓN Y RENDIMIENTO PARA TU TOYOTA 4 RUNNER

El Snorkel Rooften para Toyota 4Runner (2010+) es un accesorio esencial para mejorar la capacidad off-road de tu vehículo. Eleva la entrada de aire del motor a una posición más alta y segura, ayudando a prevenir la ingestión de polvo, agua y suciedad, especialmente en caminos polvorientos, ríos o terrenos exigentes.

Precio:





Bumper Nissan Patrol Y61

PROTECCIÓN SEGURA Y RESISTENTE

Color:*Negro***Material:***Acero*

El Bumper Nissan Patrol Y61 es un accesorio frontal robusto y diseñado para mejorar la protección y el rendimiento de tu vehículo en condiciones off-road y en carretera. Fabricado con estructura de acero resistente, este bumper ofrece mayor defensa contra impactos, piedras, ramas y obstáculos, reduciendo el riesgo de daños en la parte delantera de tu 4x4 y proporcionando mayor seguridad al conducir en terrenos exigentes.

Precio:

Bumper Trasero Y61

PROTECCIÓN SEGURA Y RESISTENTE

Color:*Negro***Peso:***60Kg***Dimensiones:***198 x 90 x 25 cm*

El Bumper trasero Nissan Patrol Y61 es un accesorio robusto y diseñado para brindar protección y funcionalidad a la parte trasera de tu vehículo. Fabricado con acero resistente y duradero, este bumper protege contra impactos, golpes, piedras y obstáculos que se presentan en rutas off-road, garantizando la seguridad de tu Patrol y de los pasajeros.

Precio:

Bumper Toyota Land Cruiser 80

PROTECCIÓN SEGURA Y RESISTENTE

Color:*Negro***Peso:***68Kg***Material:***Acero*

El bumper para Toyota Land Cruiser 80 es un accesorio robusto diseñado especialmente para los modelos Land Cruiser Serie 80 (LC80), proporcionando protección y rendimiento mejorados tanto en carretera como en terrenos off-road. Los bumpers de reemplazo o reforzados están contruidos para resistir impactos, rocas, ramas y otros obstáculos que se presentan en rutas exigentes, manteniendo la integridad del frente o la parte trasera de tu vehículo.

Precio:

Pasador de Bloqueo de Enganche De Remolque

Este pasador de bloqueo de enganche está diseñado para garantizar una máxima seguridad y funcionalidad en las instalaciones de remolques móviles, como automóviles, camiones y otros vehículos. Fabricado con material de hierro de alta calidad, ofrece una solución robusta y duradera para asegurar tu enganche de remolque de manera confiable. Con este pasador de bloqueo de enganche, obtendrás una solución de alta seguridad, durabilidad y comodidad para tus necesidades de remolque, asegurando que tu carga permanezca fija y segura en todo momento.

Material:

Hierro

Peso:

1,25 lbs

Dimensiones:

7,7 * 1,2 * 1,2 pulgadas

Compatibilidad Universal:

Este pasador de bloqueo se adapta a receptores de 2" x 2" y 2.5" x 2.5", siendo compatible con enganches de clase III - V. Asegúrate de verificar las dimensiones de tu enganche antes de la compra para garantizar un ajuste perfecto.

Doble Seguridad:

Equipado con un clip de resorte adicional y dos orificios de seguridad, el pasador puede ser utilizado con o sin bloqueo, proporcionando una capa extra de protección para evitar el desprendimiento accidental.

Extra Largo:

El pasador tiene un diámetro de 5/8" (Ø16) y una longitud máxima activa de 3-1/8", lo que lo hace ideal para una amplia gama de enganches de remolque de clase III-V.

Diseño Antirruído:

Las juntas tóricas de goma se colocan estratégicamente para evitar cualquier traqueteo y asegurar que el pasador permanezca fijo en su lugar. Puedes ajustar o quitar las juntas según sea necesario para adaptarse a la marca o tamaño del receptor.

Sistema de Bloqueo de Empuje:

El innovador diseño de empuje asegura un bloqueo firme y fiable. Incluye 2 llaves tubulares para un desbloqueo fácil y rápido, con un mecanismo de bloqueo de giro de 1/4 para mayor seguridad.

Protección Contra la Corrosión:

El pasador cuenta con una tapa de goma antipolvo que protege el mecanismo de bloqueo de la corrosión interna, asegurando un funcionamiento duradero y sin problemas en condiciones exteriores.

Construcción Resistente:

Hecho de acero endurecido de una sola pieza con acabado cromado, este pasador de bloqueo es extremadamente resistente y soporta hasta 20,000 libras GTW, adecuado para enganches de clase V, brindando la confianza que necesitas para transportar cargas pesadas de forma segura.

Empaque:

El pasador posee un peso de 0,7 kg, garantizando una construcción sólida y confiable.

Precio:



Primera posición

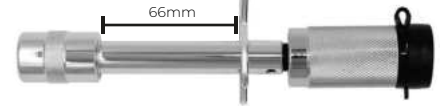

Segunda posición

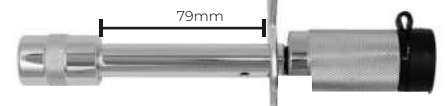

Presiona para bloquear sin necesidad de llaves



Una sola pieza de hierro



Otras marcas:



NOTA: LOS PASADORES DE ENGANCHE DE DIFERENTES MARCAS PUEDEN TENER VARIACIONES EN EL TAMAÑO DEL TUBO DEL ENGANCHE, POR LO QUE SE RECOMIENDA AJUSTAR LA CANTIDAD DE JUNTAS TÓRICAS O RETIRARLAS SI ES NECESARIO PARA UN AJUSTE ADECUADO.



VEHÍCULO

BANDEJA DESLIZABLE PARA PLATÓN DE PICK-UP

ACCESO FÁCIL Y RÁPIDO QUE OPTIMIZA TU ESPACIO

- Material:** Aluminio
- Color:** Negro
- Tensión:** 12 v
- Incluye:** Tornillos, tuercas, malla de seguridad
- Sistema:** Riel
- Dimensiones de embalaje:** 85*55*30 cm

Organiza y optimiza el espacio de tu vehículo con esta bandeja deslizable universal, diseñada para mejorar el almacenamiento en el maletero. Fabricada con acero de alta calidad, es resistente y duradera, ideal para soportar el peso de tus pertenencias y el uso diario.

Su sistema de riel deslizable con empuje facilita el acceso a tus objetos almacenados, permitiendo que la bandeja se deslice suavemente hacia afuera para una carga y descarga más cómodas. Además, incluye una malla de seguridad que asegura tus pertenencias, evitando que se deslicen o caigan durante el transporte.

DE COLOR NEGRO, SU DISEÑO DISCRETO Y FUNCIONAL SE ADAPTA A LA MAYORÍA DE VEHÍCULOS, CONVIRTIÉNDOLA EN LA SOLUCIÓN PERFECTA PARA MANTENER TU MALETERO ORDENADO Y APROVECHAR AL MÁXIMO EL ESPACIO DISPONIBLE.

Precio:



Compresor Neumático Doble Pistón



POTENTE Y COMPACTA

Material:

Polietileno

Voltaje:

12v

Voltios:

12v/24v

Dimensiones:

30*35*35 cm

Presión máxima:

101-150 psi

Bomba de aire portátil azul para neumáticos, ideal para mantener la presión correcta de las llantas y atender emergencias en carretera. Incorpora luz de emergencia para uso nocturno o en baja visibilidad, indicador de potencia para control de carga y monitor de presión integrado que permite verificar la presión en tiempo real.

Funciona con voltaje de 12V y es compatible con la mayoría de vehículos; además, admite alimentación 12V y 24V, ofreciendo mayor versatilidad. Cuenta con cilindro de doble acción para un inflado más rápido y eficiente. Su tamaño compacto facilita el almacenamiento en el vehículo sin ocupar demasiado espacio.

Precio:

SISTEMA DE MONITOREO DE PRESIÓN DE NEUMÁTICOS

PROTECCIÓN SEGURA Y RESISTENTE

Material:

Latón

Rango de presión:

Rango de 6-30 psi

Contenido del kit:

Deflectores de neumáticos

Peso:

202g

El Sistema de Monitoreo de Presión de Neumáticos (TPMS) es un kit diseñado para facilitar el monitoreo y ajuste de la presión de los neumáticos en vehículos, incluyendo coches, SUVs, 4x4 y vehículos fuera de carretera. Este kit incluye 4 deflectores de neumáticos, cada uno con una capacidad de ajuste de presión de 6-30 psi. Hechos de latón resistente, los deflectores son herramientas duraderas que permiten reducir la presión de los neumáticos de manera rápida y eficiente, optimizando el rendimiento en terrenos difíciles.

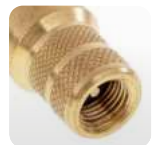
Precio:

Tanque Contenedor



DURABLE Y SEGURO

Material:

Plástico

Color:

Rojo, negro

Los tanques plásticos de 2, 3, 5 y 8 galones son contenedores versátiles y resistentes diseñados para almacenar y transportar líquidos de forma segura y eficiente. Disponibles en diferentes capacidades, permiten adaptarse a distintas necesidades de almacenamiento y transporte de agua, combustible u otros líquidos, tanto en uso doméstico como en actividades al aire libre. Fabricados en plástico de alta resistencia, estos tanques ofrecen gran durabilidad, resistencia a impactos y confiabilidad en condiciones exigentes.



2 GALONES

Capacidad: 7.5 litros

Precio:

3 GALONES

Capacidad: 11.3 litros

Precio:

5 GALONES

Capacidad: 18.9 litros

Precio:

8 GALONES

Capacidad: 30.2 litros

Precio:

BOQUILLA PARA COMBUSTIBLE



LA SOLUCIÓN PRÁCTICA PARA RENOVAR TU BIDÓN Y VERTER COMBUSTIBLE SIN DERRAMES

Boquilla para bidón de combustible diseñado para reemplazar o mejorar la boquilla y el sistema de ventilación de bidones de gasolina o diésel, facilitando un vertido más rápido, seguro y controlado, evitando derrames y mejorando el flujo de aire

Precio:



TAPA Y SELLO PARA BIDÓN

La tapa con sello para bidón de combustible es un accesorio diseñado para garantizar un cierre seguro y hermético en contenedores o bidones utilizados para almacenar y transferir gasolina, diésel u otros líquidos.

Fabricada en plástico resistente y duradero, incluye empaques o sellos que aseguran un ajuste firme, permitiendo una correcta adaptación al sistema de extracción o tubos de transferencia de combustible.

Precio:



Bidón de Emergencia

Material:

Polietileno de alta calidad

Color:

Rojo, amarillo, verde militar, negro

Disponible en capacidades de 5L, 10L, 20L y 30L, este bidón es una solución práctica y confiable para el almacenamiento y transporte seguro de aceites y diferentes tipos de líquidos.

Este jerry can es compatible para transportar diésel, gasolina, aceite, agua u otros líquidos, ofreciendo una opción versátil para múltiples aplicaciones. Además, incorpora un sistema de cierre seguro que ayuda a prevenir derrames, manteniendo el contenido protegido durante el transporte. Su construcción en plástico resistente proporciona un almacenamiento seguro y confiable, ideal para uso en actividades al aire libre.

5 LITROS

Dimensiones: 30*25*12 cm

Precio:
10 LITROS

Dimensiones: 47*34*10 cm

Precio:
20 LITROS

Dimensiones: 85*33*10 cm

Precio:
30 LITROS

Dimensiones: 85*33*15 cm

Precio:

Tanque de almacenamiento 20L

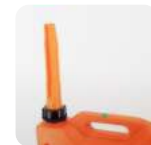
Material:

Plástico HDPE

Color:

Naranja

Capacidad:

20 litros

El Bidón plástico 20 litros es un contenedor versátil y resistente, ideal para el almacenamiento y transporte seguro de líquidos como agua, combustible, aceites o soluciones químicas según tus necesidades. Con una capacidad de 20 L, ofrece un volumen adecuado para uso doméstico, agrícola, industrial o outdoor.

Precio:

CANDADO DE SEGURIDAD PARA TANQUE

MAYOR SEGURIDAD Y CONTROL PARA TUS TANQUES Y SU CONTENIDO.

Material:

Acero

Color:

Negro

El Cierre de Seguridad para Tanque es un accesorio diseñado para proteger y asegurar el acceso a tanques de almacenamiento, evitando aperturas no autorizadas y aportando mayor tranquilidad en entornos residenciales, comerciales o industriales. Ideal para asegurar tanques de combustible, agua u otros líquidos almacenados, este cierre es una solución confiable para mantener tu equipo protegido.

Precio:

TANQUE DE AGUA UNIVERSAL 45L

DISEÑO FUNCIONAL Y EFICIENTE

Material:

Polietileno

Color:

Negro

Dimensiones:

1080mm * 90mm * 580mm Altura

Este tanque de agua está diseñado para una instalación fácil y conveniente en el baúl de tu vehículo. Su proceso de instalación es sencillo, y su desmontaje es igualmente práctico. El kit incluye un tubo azul de alta calidad, una entrada de agua y dos abrazaderas para asegurar un montaje estable. Este tanque puede instalarse en posición vertical o plana, adaptándose a tus necesidades y optimizando el espacio disponible en el baúl.

Precio:

TANQUE DE AGUA PARA BAÚL 36L

Material:

Polímero lineal de baja densidad

Color:

Negro

Dimensiones:

1295mm * 600mm * 75mm

El Tanque de agua WB42 está fabricado con LLDPE (polietileno lineal de baja densidad) de alta resistencia, con un acabado en color negro mate, lo que le proporciona durabilidad y una estética atractiva. El tanque tiene un grosor de 75 mm, lo que asegura una estructura robusta y confiable. Además, el tanque incluye una salida de latón con rosca BSPT de 1/2", lo que permite el uso de accesorios de plomería estándar, como kits de mangueras o bombas personalizadas.

Precio:





Posapiés portátiles



ACCESO SEGURO Y ESTABLE, FÁCIL DE INSTALAR

Material:

Aluminio

Peso:

0,85 KG

Dimensión general:

245*68*78mm

Embalaje:

Caja de cartón

Resistencia máxima:

400 lbs

Dimensiones de embalaje:

26X10X10 cm

La escalera de pedales con soporte para ambos pies es un accesorio práctico y esencial para quienes necesitan acceso fácil al techo de su vehículo. Fabricada en aleación de aluminio, es ligera y resistente, con un peso de solo 0,85 kg y una capacidad máxima de carga de 400 lbs (181 kg). Con dimensiones de 245 x 68 x 78 mm, esta escalera es compacta y plegable, lo que permite guardarla de manera cómoda en la guantera o en el compartimento de neumáticos de repuesto. Su diseño plegable hace que sea portátil y fácil de instalar.

**Precio:**

Caja para elementos de electricidad



PROTECCIÓN SEGURA Y RESISTENTE

Material:

Plástico

Dimensión general:

640*472*285mm

Resistencia máxima:

9.2 kg

La caja electrónica de plástico de espuma es la opción perfecta para el transporte y almacenamiento seguro de equipos electrónicos y herramientas sensibles.

Con un elegante color negro, sus dimensiones externas son de 640 x 472 x 285 mm y una profundidad inferior de 190 mm, proporcionando un amplio espacio para proteger tus objetos valiosos. Su peso de 9,2 kg resalta su estructura robusta y resistente. El diseño con espuma en su interior ofrece una protección adicional contra golpes y daños, asegurando la integridad de los equipos en cualquier situación.

**Precio:**

CAJA DE HERRAMIENTAS HEAVY DUTY

ALTA RESISTENCIA Y AMPLIO ESPACIO DE ALMACENAMIENTO

Esta caja de herramientas de utilidad personal es una opción compacta y práctica para organizar y transportar tus herramientas esenciales.

0.75 Kg

Material:

Plástico

Dimensión:

340*310*152 mm

Rango de temperatura :

-40°C- 90°C



Con un peso ligero de 0,75 kg, es fácil de manejar y transportar, ideal para quienes buscan funcionalidad sin sacrificar la comodidad. Su diseño incluye una profundidad inferior de 55mm, brindando espacio suficiente para almacenar herramientas pequeñas, accesorios o piezas de repuesto. La tapa tiene una profundidad de 25 mm, proporcionando una cubierta segura y fácil de abrir.

8.7 Kg

Material:

Construcción de alta resistencia para uso pesado (Heavy Duty)

Dimensiones internas:

(L x W x H) 112 x 46.5 x 18 cm

Dimensiones externas:

(L x W x H) 119 x 53 x 21 cm



Esta caja de herramientas Heavy Duty está diseñada para brindar una solución robusta y confiable para el almacenamiento de herramientas pesadas y equipos. Con unas dimensiones exteriores de 119 x 53 x 21 cm y un peso de 8.7 kg, ofrece un amplio espacio interno de 112 x 46.5 x 18 cm para organizar y proteger tus herramientas más grandes y pesadas.

Precio:

Precio:





VEHÍCULO

GUARDABARROS TOYOTA LC80 LAND CRUISER

COMPATIBLE Y DE FÁCIL INSTALACIÓN



Para modelo:

Toyota Land Cruiser LC80

Tipo de kit:

Kit de ajuste de carrocería

El Toyota Landcruiser 80 Series Trim Kit es un kit de ajuste diseñado específicamente para los modelos Toyota Land Cruiser LC80. Este kit incluye una cubierta de arco de rueda y un kit de carrocería tipo fender flare (guardabarros) que proporciona un ajuste perfecto y mejora la estética y funcionalidad del vehículo. Ideal para quienes desean modificar o mejorar el aspecto de su Land Cruiser, este kit está diseñado para una instalación fácil y rápida, asegurando que el vehículo mantenga su resistencia y durabilidad. Está fabricado por la marca GZDL4WD y está disponible desde el año 2022 en adelante, con una garantía de 6 meses para asegurar su calidad y fiabilidad.

Precio:



Soporte Escalón para Neumático

BRINDA ESTABILIDAD Y SEGURIDAD

Material:

Hierro

Dimensiones de escalón:

55cm * 43cm * 10,5cm

Adaptación:

Se adapta a todos los neumáticos

Dimensiones de embalaje:

35cm * 35cm * 15cm

Está fabricada con materiales de hierro resistentes, diseñada para su uso en SUV, vehículos recreativos (RV) y camiones ligeros.

Su plataforma de paso, que mide 22 pulgadas de ancho por 10 de profundidad, soporta hasta 200Kg, brindando una gran estabilidad y seguridad. Recubierta con un acabado de polvo negro duradero, y se pliega fácilmente para su almacenamiento cómodo y práctico.

SE AJUSTA EN TRES POSICIONES TANTO EN ANCHURA COMO EN ALTURA PARA ADAPTARSE A NEUMÁTICOS DE HASTA 12,5 PULGADAS.

Precio:

Incluye:
Bolsa de transporte



Kit de montaje para toldo

INSTALA Y RETIRA TU TOLDO EN SEGUNDOS.

Material:

Acero

Dimensiones:

390 x 203 x 123 mm

Color:

Negro

Kit de montaje para toldo, práctico y resistente, diseñado para instalación/desmontaje rápido sin herramientas de toldos y carpas de techo. Ideal para viajes, camping y uso 4x4, permite ahorrar tiempo y optimizar la preparación en cada aventura.

Su estructura robusta y compatibilidad con la mayoría de parrillas y barras de techo lo convierten en una solución versátil para múltiples configuraciones de vehículos.

Precio:



Kit de montaje para carpa de techo

MONTA Y DESMONTA TU CARPA EN SEGUNDOS.

Material:

Acero

Dimensiones:

365 x 333 x 83 mm

Color:

Negro

El Kit de Montaje Rápido para carpa de techo 4 piezas es un accesorio esencial para aventureros y viajeros que utilizan carpas de techo sobre el vehículo. Este sistema permite instalar y retirar tu tienda de techo en segundos, sin necesidad de herramientas, lo que ahorra tiempo y esfuerzo tanto en campamentos como en el día a día.

Es ideal para quienes alternan entre uso diario y aventuras outdoor, y buscan maximizar la funcionalidad sin complicaciones.

Precio:



Antena de Alta Frecuencia

MODIFICACIÓN DE PARACHOQUES DE VEHÍCULO TODOTERRENO

Con antena de resorte GME, radio de automóvil de doble banda UV y elementos decorativos robustos.



Color:

Negro

Material:

Alambre de cobre

Dimensiones:

106cm / cable 5m, 1,2m y 0,65m

Precio 0,65m:

Precio 1,2m:

Precio 5m:





VEHÍCULO



CAJA DE HERRAMIENTAS DE DOBLE ACCESO 200 LITROS

ACCESO RÁPIDO A UN AMPLIO ALMACENAMIENTO

Capacidad:

200 litros

Dimensiones:

1394 x 555 x 513 mm

Su diseño permite acceder al contenido desde ambos lados, facilitando el uso y la organización tanto en trabajos diarios como en actividades outdoor.

Fabricada con materiales resistentes, esta caja está pensada para soportar un uso frecuente y proteger las herramientas contra golpes y suciedad. Su estructura ofrece un almacenamiento eficiente, ideal para talleres, vehículos, garajes o espacios de trabajo donde se requiere rapidez y orden.

ESTA CAJA DE HERRAMIENTAS ES UNA OPCIÓN COMPACTA Y PRÁCTICA PARA ORGANIZAR Y TRANSPORTAR TUS HERRAMIENTAS ESENCIALES.

Precio:





VEHÍCULO

ROOFTEN.

Caja de Herramientas de un acceso

ACCESO RÁPIDO A UN AMPLIO ALMACENAMIENTO

La Caja de Herramientas 4x4 es una solución resistente y funcional para almacenar y proteger herramientas, equipos y accesorios durante tus viajes o jornadas de trabajo. Diseñada para uso en vehículos 4x4, camionetas y pick-ups, ofrece un espacio amplio y organizado para transportar todo lo necesario de forma segura.

Fabricada en plástico de alta resistencia, soporta condiciones exigentes y protege el contenido contra polvo, golpes y humedad. Su diseño con doble puerta permite un acceso cómodo y rápido desde ambos lados, facilitando la organización y el uso del equipo en cualquier entorno.



Precio:

Tanque de agua para techo

AGUA SIEMPRE DISPONIBLE, CON FLUJO POTENTE Y FÁCIL INSTALACIÓN.

Material:

LLDPE de alta calidad

Capacidad:

25 Litros

Color:

Negro

Dimensiones:

950 x 230 x 161 mm

Lleva agua a todas tus aventuras con el Tanque de Agua Rígido de 25 Litros con Bomba Eléctrica Integrada, diseñado para ofrecer comodidad, eficiencia y durabilidad en exteriores. Fabricado en LLDPE de alta calidad. Incluye kit de fijación para techo, conjunto de ducha y manguera de agua, facilitando su instalación y uso inmediato. Con dimensiones compactas de 950 x 230 x 161 mm, este tanque es la solución ideal para mantener agua limpia y accesible en viajes de camping, excursiones o actividades al aire libre.

Precio:



Parrilla Portaequipaje de Techo

ESPACIO EXTRA SEGURO PARA LLEVAR TODO TU EQUIPO SIN LÍMITES.

Maximiza el espacio de tu vehículo con la Parrilla Portaequipaje de Techo, diseñada para transportar todo lo que necesites en tus aventuras. Su estructura resistente soporta cargas pesadas, manteniendo tus objetos seguros y estables durante el viaje. Ideal para equipaje, cajas, maletas o equipo deportivo, esta parrilla combina robustez, practicidad y fácil instalación.

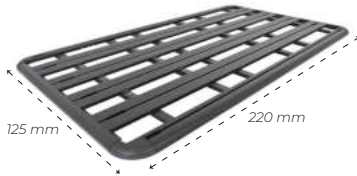

220 x 125cm

Material:

Aluminio / soporte en acero

Color:

Negro

Dimensiones:

220 x 125 cm

Precio:

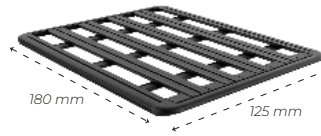

180 x 125cm

Material:

Aluminio / soporte en acero

Color:

Negro

Dimensiones:

180 x 125 cm

Precio:

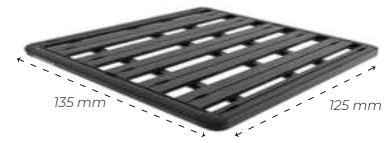

135 x 125cm

Material:

Aluminio / soporte en acero

Color:

Negro

Dimensiones:

135 x 125 cm

Precio:

Walkie Talkie Mini Doble Banda

COMUNICACIÓN PRÁCTICA Y CONFIABLE EN TODO MOMENTO.

- Comunicación directa tipo walkie talkie sin necesidad de señal celular
- Diseño compacto y portátil, fácil de transportar
- Botón PTT (Push to Talk) para comunicación inmediata
- Batería recargable para mayor autonomía
- Audio claro y fácil de escuchar
- Ideal para viajes, camping, rutas, trabajo en equipo y actividades outdoor
- Un dispositivo simple, práctico y confiable para mantener la comunicación.



Precio:

Radio Walkie-talkie de Alta Potencia

COMUNICACIÓN CLARA Y CONSISTENTE A DISTANCIAS DE HASTA 10 KM

Material:

Plástico

Color:

Negro

Dimensiones:

95 x 43 x 155 mm

Rango de frecuencia:

400-470 MHz, 136-174 MHz

Alcance máximo:

5 km – 10 km

Pantalla:

Si

El paquete de antena larga estándar + clip ofrece una solución práctica y eficiente para mejorar la recepción y asegurar una instalación firme.

Su diseño ligero y resistente garantiza un rendimiento estable, mientras que el clip incluido facilita el montaje en distintos espacios, brindando mayor comodidad y versatilidad de uso.

Precio:



Sirena De 7 Tonos con Micrófono y Altavoz

POTENCIA, SEGURIDAD Y COMUNICACIÓN EN UN SOLO EQUIPO.

Esta sirena profesional de 210 dB y 100W está diseñada para ofrecer un sonido claro, potente y totalmente distintivo, ideal para alertar al tráfico y comunicarte con personas fuera del vehículo sin necesidad de abrir las ventanas.

Pensada tanto para usos profesionales como para quienes desean darle carácter a su automóvil, funciona a 12V y cuenta con 7 tonos diferentes, permitiendo adaptarse a múltiples situaciones. Además, incluye micrófono integrado, perfecto para proyectar mensajes de voz al exterior del vehículo con total nitidez.

Precio:



Soporte de Navegación FORD RANGER

Material:

ABS de alta resistencia

Color:

Negro

Este soporte de navegación está diseñado específicamente para la Ford Ranger T9, permitiendo instalar de forma segura tu celular, GPS u otros dispositivos de navegación justo al lado de la pantalla central del vehículo.

Su diseño de ajuste preciso ofrece una instalación limpia tipo OEM, manteniendo el teléfono siempre visible para navegación, rutas off-road o apps de viaje, sin usar soportes universales que se despegan o vibran. Fabricado en ABS de alta resistencia, es ligero, duradero y preparado para soportar las vibraciones del camino, incluso en rutas exigentes de overlanding o off-road.

Precio:

Walkie-talkie Profesional de Doble Banda

PARA VERDADEROS OVERLANDERS.

- Doble banda VHF/UHF para mejor alcance y estabilidad de señal
- Alta potencia de transmisión (hasta 5W) para comunicación a larga distancia
- Batería recargable de larga duración
- 128 canales programables para diferentes grupos de comunicación
- Función VOX manos libres
- Linterna LED integrada para emergencias

Precio:

Walkie-talkie Mini Pro Doble Banda 5w

MÁS ALCANCE. MÁS AVENTURA. MÁS CONTROL DE LA RUTA.

- Doble banda VHF/UHF para mayor alcance y estabilidad
- Potencia de hasta 5W para comunicación a larga distancia
- Hasta 999 canales programables
- Batería recargable de larga duración con carga USB-C
- Programación por Bluetooth desde app
- Linterna LED integrada para emerge

Precio:



Herramientero

ALTA RESISTENCIA Y AMPLIO ESPACIO DE ALMACENAMIENTO

Gabinete de Herramientas de 13 Cajones con Ruedas, Alta Resistencia y Capacidad

- Organiza, protege y accede fácilmente a tus herramientas con este robusto gabinete de 13 cajones, diseñado para profesionales exigentes. Fabricado en acero laminado en frío de alta calidad, este gabinete combina resistencia, durabilidad y funcionalidad en un diseño compacto y móvil.

- Sistema de cerradura centralizada para mayor seguridad.

- Ruedas giratorias de servicio pesado, dos con freno, para una movilidad estable y controlada.

- Superficie superior antideslizante para trabajos rápidos o apoyo de herramientas.

- Estructura de acero resistente a impactos y corrosión, ideal para talleres, garajes o espacios industriales.

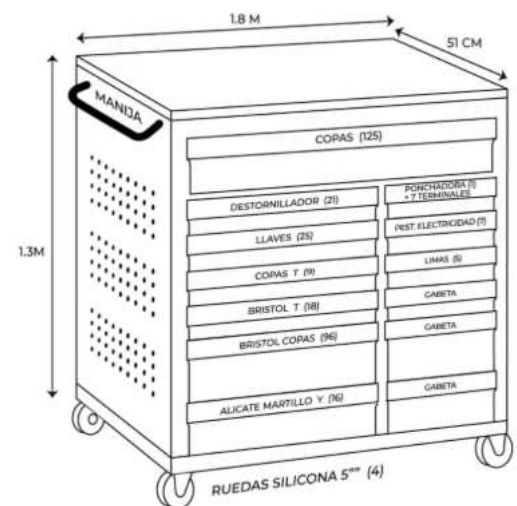

330 PIEZAS, 10 CAJONES HERRAMIENTEROS Y 3 CAJONES ARCHIVO CON CORREDERAS DE RIEL DE BOLA PARA UNA APERTURA SUAVE Y SIN ESFUERZO.

Material:

Acero laminado en frío con acabado en polvo

Color:

Negro-naranja

Dimensiones:

180 x 130 x 51 cm

Precio:



Tablas Plásticas de Recuperación



RESISTENTES Y DURADERAS

Material:

Plástico

Embalaje:

Paquete de cartón

Dimensiones:

105cm * 30,7cm * 7cm

Dimensiones de embalaje:

25cm * 35cm * 15cm

Colores:

Naranja, negro, rojo, verde, verde militar y gris



LA HERRAMIENTA ESENCIAL PARA LIBERAR VEHÍCULOS ATRAPADOS EN TERRENOS DIFÍCILES COMO LODO, NIEVE O ARENA

Están fabricadas con una superficie antideslizante en forma de escalera de neumáticos, lo que proporciona un excelente agarre para mejorar la tracción y facilitar el movimiento del vehículo. Estas tablas son resistentes y duraderas, diseñadas para soportar condiciones extremas sin deformarse. Son una solución práctica y eficaz para quienes circulan por caminos complicados, permitiendo una recuperación rápida y segura del vehículo.

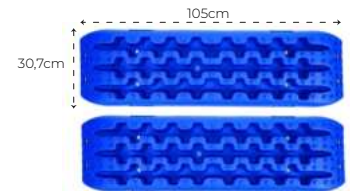
Precio:

Panel Switch 6 Botones



DISEÑO RESISTENTE E IMPERMEABLE

Material:

Plástico

Voltaje de entrada:

DC12V ~ 24V

Interruptores:

6

Salida de enchufe USB:

5V CC

Embalaje:

Paquete de cartón

Protección contra sobrecarga:

12V ~ 24V, 15A CC

Toma de corriente:

CC 12V



Es ideal para vehículos de carretera, remolques, jeeps, camiones, caravanas, barcos y más.

El panel cuenta con 6 bandas de interruptores adicionales y un medidor digital de voltaje rojo/azul/naranja para monitorear la seguridad eléctrica de la máquina. Además, está equipado con 2 puertos USB de 5V (3.1A en total) para cargar dispositivos como teléfonos, iPads, GPS, entre otros. Su diseño es flexible, con un material de junta de control resistente al agua y una cobertura de caucho que lo hace completamente impermeable y seguro para su uso en exteriores.

Precio:

INCLUYE FUSIBLES DE 15A PARA PROTEGER LOS INTERRUPTORES Y LOS PUERTOS, Y ES COMPATIBLE CON BATERÍAS DE 12V Y 24V. CON UN TAMAÑO COMPACTO Y FÁCIL DE INSTALAR.

TAPÓN TOPE PARA CUERDA SINTÉTICA



PROTECCIÓN DURADERA Y DE ALTO RENDIMIENTO EN VEHÍCULOS ATV Y UTV

Material:

Goma

Dimensiones:

7cm * 7cm * 6cm

Peso:

0,2Kg

Dimensiones de embalaje:

37cm * 37cm * 16cm

Con esto proteges tu cabrestante y cable mientras reduces el ruido y previenes el desgaste prematuro, asegurando un rendimiento confiable y duradero.

Este tapón de goma para cabrestante está diseñado para ofrecer una protección duradera y de alto rendimiento en vehículos ATV y UTV. Fabricado con goma impermeable de alta resistencia y tornillos recubiertos de zinc para prevenir la oxidación y corrosión, garantiza una larga vida útil en condiciones exteriores. Se adapta perfectamente a los rodillos exteriores de cabrestantes y es compatible tanto con cuerdas de acero como con cuerdas sintéticas. Su diseño protege contra abolladuras, elimina el traqueteo durante los recorridos y evita que el gancho tire del cable del rodillo. Además, mantiene la tensión del gancho para evitar que el cable se afloje, protegiendo también el motor del cabrestante y los engranajes de posibles daños causados por tirones excesivos.



Precio:

ESLINGA ESTÁTICA CON BUCLE EN LOS DOS EXTREMOS PARA REMOLCAR

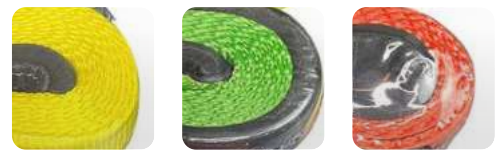

DURADERA Y CONFIABLEMENTE RESISTENTE

Material:

Poliéster

Dimensiones:

Ancho: 7,5 cm / Longitud: 9 m

Colores:

Amarillo, verde, rojo

Capacidad:

12 Toneladas

Eslinga de remolque fabricada con material de poliéster de alta resistencia, lo que la convierte en una opción duradera y confiable para tareas de remolque y transporte. Con un ancho de 7.5 cm y una longitud de 9 metros, ofrece un excelente soporte y flexibilidad para asegurar cargas de manera segura. Cabe destacar que los ganchos no están incluidos, lo que permite adaptarla a diferentes necesidades y sistemas de enganche.

Precio:





Polea tipo Anillo en Aluminio con Grillete Sintético



ALUMINIO LIGERO DE ALTA CALIDAD Y RESISTENCIA

Material: Plástico	Resistencia máxima: 130Kg
Peso: 51Kg	Embalaje: Paquete de cartón
Capacidad: 10L	Dimensiones de embalaje: 86 * 43 * 15 cm

El anillo de Snatch de aluminio de alta calidad, ofrece una excelente durabilidad y resistencia, al mismo tiempo que mantiene un peso reducido, lo que facilita su manejo durante los entrenamientos. Ideal para quienes buscan una opción práctica y eficiente para ejecutar movimientos de levantamiento olímpico, especialmente el Snatch, sin comprometer. Con medidas de 10*60cm y Disponible en tres colores vibrantes: rojo, azul y negro

ES UNA OPCIÓN RESISTENTE Y LIGERA QUE SIRVE COMO ALTERNATIVA AL BLOQUE DE SNATCH TRADICIONAL.

Precio:



Grillete Sintético Hasta 35.000 Libras



MÁXIMA RESISTENCIA Y DURABILIDAD

Material: Cuerda: 12 hebras – anillo: aluminio	Dimensiones: 60cm * 12mm
Capacidad de frenado: 18,94 T	Dimensiones de embalaje: 25 * 25 * 5 cm
Color: Negro, rojo, anaranjado, verde, amarillo, azul	

La cuerda está diseñada para soportar grandes cargas y condiciones difíciles, con un tubo protector negro que le da mayor durabilidad y protección. Esta cuerda de cabrestante UHMWPE de 12 hebras está fabricada con un tubo de polietileno de peso molecular ultra alto, garantizando una resistencia y durabilidad excepcionales. Su construcción avanzada incluye una cerradura de seguridad automática, lo que mejora la seguridad durante su uso. Es una opción ideal para reemplazar un grillete de arco de acero en las tareas de recuperación de desplazamiento, ya que, a diferencia de los tradicionales grilletes de acero, es mucho más ligera, resistente, y ofrece una mayor resistencia a la fricción.

IDEAL PARA QUIENES BUSCAN UNA SOLUCIÓN MÁS SEGURA Y EFICIENTE EN SUS OPERACIONES DE RECUPERACIÓN.

Precio:





ESLINGA DE RECUPERACIÓN DINÁMICA

La cuerda cinética de remolque es la herramienta robusta y confiable, perfecta para remolcar vehículos en condiciones exigentes.

Fabricada con una trenza de 32 hebras de alta resistencia, utilizando tecnología Kernmantle, ofrece una gran durabilidad y capacidad de absorción de energía durante el remolque. Su diseño de doble trenza garantiza una mayor resistencia al desgaste y una excelente flexibilidad, lo que facilita su manejo y uso. Con un color rojo brillante, es fácilmente visible, asegurando mayor seguridad durante las operaciones de remolque.

22mm x 9m

Precio:

28mm x 9m

Precio:

Material:

Trenza de 32 hebras kernmanto, doble trenza

Dimensiones:

28mm * 9m
22mm * 9m

Dimensiones de embalaje:

45 * 45 * 35 cm

LUZ LED EN TIRAS 4 UNIDADES

ALTA CALIDAD Y DURABILIDAD

Material:

Aluminio premium

Lámpara:

Lámparas de tipo 2835

Resistencia:

Resistencia al agua IP68

Color:

Ámbar

Usos:

Exterior

Longitud de la barra:

50cm

LAS TIRAS LED DE ALUMINIO DE ALTA CALIDAD PARA TIENDA DE CAMPAÑA SON IDEALES PARA ILUMINAR TU ESPACIO EN ACAMPADAS Y ACTIVIDADES AL AIRE LIBRE.

Con un cuerpo de aluminio robusto y superficie anodizada, estas tiras ofrecen durabilidad y resistencia, además de estar selladas con gel de silicona (IP68), lo que las hace completamente impermeables y aptas para condiciones de humedad o lluvia. Vienen en opciones de color blanco y ámbar, con un interruptor ajustable de brillo para un control preciso de la iluminación. El paquete incluye todos los accesorios necesarios, como cables, interruptores, clips de batería de fácil conexión y correas de velcro, lo que facilita su instalación rápida en postes de tienda, árboles o coches. Además, incorporan bloques magnéticos en la parte posterior, lo que permite fijarlas de manera sencilla y segura. Con un peso de 5 kg por juego (4 unidades).

Precio:



CANDADO DE COMBINACIÓN



El candado de combinación es una solución segura y versátil para el resguardo de estuches y maletas.

Dimensiones externas:

86 mm de largo x 16.5 mm de ancho (3.39" x 0.65")

Mecanismo de cierre:

Candado de combinación de tres diales personalizables.

Materiales:

Grillete de acero endurecido para mayor resistencia.

Correa de silicona que mantiene el candado unido al estuche

Diámetro del grillete:

6 mm

Diseñado con un sistema de bloqueo mediante tres diales personalizables, permite establecer combinaciones únicas para mayor protección. Su construcción con un grillete de acero endurecido y una correa de silicona facilita su instalación y evita extravíos cuando no está en uso. Compatible con la mayoría de los estuches de la marca, este candado proporciona la seguridad de un candado tradicional con una estructura más moderna y práctica.



Precio:

Estuche Protector

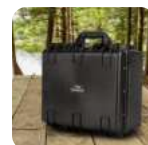

PROTECCIÓN SEGURA Y RESISTENTE

Dimensiones externas:

305 mm de largo x 269 mm de ancho x 147 mm de alto

Dimensiones internas:

278 mm de largo * 203 mm de ancho * 115 mm de alto

Profundidad de tapa/base:

30 mm * 85 mm

Rango de temperatura soportado:

-40°C a 80°C

Material:

Plástico de alta resistencia

Peso:

1.5 kg

Diseñado con materiales de alta resistencia, ofrece protección contra impactos, polvo y condiciones extremas de temperatura. Su interior espacioso permite un almacenamiento seguro, mientras que su diseño compacto facilita su portabilidad.

*Ruedas no incluidas.



Precio:



Con cinta reflectiva para mayor visibilidad



ACCESORIO



MOCHILA PARA ACAMPAR

Esta práctica mochila acampar es perfecto para actividades al aire libre, como acampadas, playas o cualquier momento en que necesites una mochila. Hecho de material de tejido de goma PVC con revestimiento anti-UV, Con una capacidad de 5 litros y un diseño compacto, es ideal para transportarlo y usarlo en exteriores.

Precio:

Material:

Tejido de goma PVC con revestimiento anti-UV

Grosor de material:

0,40mm

Capacidad:

40L

Dimensiones:

40 * 41 * 26cm

Color:

Negro



Polea de bloqueo



ALUMINIO LIGERO DE ALTA CALIDAD Y RESISTENCIA

Capacidad de carga:

1,5 T - 4T - 8T - 10T - 12T - 15T

Material:

Aluminio

Capacidad:

8 toneladas

Peso total:

1,35 kg

Es un accesorio esencial para cabrestantes, utilizado para aumentar la capacidad de la línea de tracción o cambiar la dirección del bobinado. Hecho de aluminio ligero, este bloque de 8 toneladas es mucho más liviano que los bloques de arranque de acero tradicionales, lo que facilita su manejo y transporte. Con una construcción robusta, incluye un bloque de polea de plástico duradero y rodamiento de grasa de cobre, lo que lo hace ideal para usar con cuerdas sintéticas. Además, su color rojo brillante facilita su identificación en el campo. Este accesorio está diseñado para mejorar la funcionalidad de tu cabrestante, asegurando que puedas abordar tareas de remolque y recuperación con facilidad.

Precio:





CUERDA TRENZADA 12 HEBRAS



GRAN CAPACIDAD DE CARGA

Capacidad:

12,000 lbs

13,500 lbs

Estructura:

Trenza de 32 hebras kernmantle

Doble trenza

LA CUERDA TRENZADA DE ALTA RESISTENCIA ES IDEAL PARA APLICACIONES DE TRACCIÓN Y REMOLQUE, ESPECIALMENTE EN VEHÍCULOS 4X4, ACTIVIDADES AL AIRE LIBRE O RESCATES.

Disponible en capacidades de 12,000 lbs y 13,500 lbs, esta cuerda está diseñada para soportar cargas pesadas mientras ofrece un alto rendimiento y durabilidad. Su estructura está compuesta por una trenza de 32 hebras y una doble trenza que le otorgan una excelente resistencia a la tracción, abrasión y desgaste. Con una construcción robusta y flexible, esta cuerda es ideal para soportar esfuerzos extremos sin perder su integridad.



Precio:

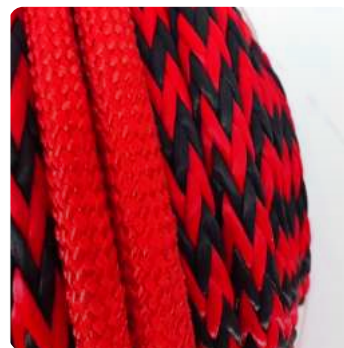



KIT DE MONTAJE DE ABRAZADERA DE CAUCHO

ALTA CAPACIDAD DE CARGA

NSR64241

Material:

Polímero Termoplástico de Uretano

Diámetro:

De 50 a 195 mm

Capacidad de carga:

23 Kg

Las abrazaderas son ajustables, lo que permite un rango de diámetro de 50 a 195 mm, lo que las hace versátiles para una amplia variedad de aplicaciones. Están diseñadas para ofrecer un agarre seguro y duradero, ideal para asegurar tuberías, cables o componentes en diferentes proyectos. Su material de goma garantiza una sujeción firme y sin daños, adaptándose a diversos entornos y necesidades de montaje.

ESTE KIT DE MONTAJE DE ABRAZADERA DE GOMA INCLUYE DOS ABRAZADERAS POR PAQUETE, CON UNA CAPACIDAD DE CARGA DE HASTA 23 KG.

Precio:



NSR1528T+1528H

Material:

Polímero Termoplástico de Uretano

Diámetro:

51 * 51 mm

Capacidad de carga:

68 kg

Cada abrazadera tiene una base de 51x51 mm, ofreciendo una sujeción estable y segura para diversas aplicaciones. Son de diseño universal, lo que las hace adecuadas para una amplia gama de usos, como la fijación de cables, mangueras y otros componentes.

Estas abrazaderas tienen capacidad para equipos que miden hasta 26" (660 mm) en distancia lineal, siendo ideales para proyectos de mayor envergadura. Cada juego de abrazaderas soporta una carga de trabajo segura de 150 libras (68 kilos), garantizando una sujeción robusta. La base de cada abrazadera se monta con 4 tornillos M6 o tornillos y arandelas (no incluidos), lo que permite una instalación firme y confiable. El material de goma asegura flexibilidad y durabilidad.

ESTE PAQUETE DE ABRAZADERAS DE GOMA INCLUYE DOS JUEGOS, LO QUE EQUIVALE A UN TOTAL DE 4 UNIDADES.

Precio:





KIT DE MONTAJE DE ABRAZADERA DE CAUCHO

ALTA CAPACIDAD DE CARGA

SR2557

Material:

Polímero Termoplástico de Uretano

Diámetro:

51 * 51 mm

Capacidad de carga:

68 Kg

Este kit de montaje de abrazadera de goma está fabricado en caucho de alta calidad y viene en color negro, ofreciendo una solución robusta y resistente para diversas aplicaciones.

Son ideales para asegurar cables, mangueras u otros componentes de tamaño medio, proporcionando una sujeción firme y segura. Su material de goma garantiza flexibilidad y durabilidad, adaptándose a diferentes superficies sin causar daños. Perfectas para quienes buscan una opción confiable y versátil en sus proyectos de montaje.

CADA PAQUETE INCLUYE 2 ABRAZADERAS, DISEÑADAS PARA SOSTENER OBJETOS CON UN DIÁMETRO DE ENTRE 1,22" Y 1,57" (31 A 40 MM).

Precio:

NSR1635

Material:

Polímero Termoplástico de Uretano

Diámetro:

25 a 33 mm

Dimensiones de la base:

46 x 46 mm

Capacidad de carga:

68 kg

El Kit de montaje de abrazadera de goma NSR1635 está compuesto por 2 abrazaderas por paquete, fabricadas en TPU (poliuretano termoplástico) de alta calidad y color negro. Tienen la capacidad de sostener objetos con un diámetro de entre 25 a 33 mm, y cuentan con una base de 46x46 mm para garantizar una sujeción estable. Se montan fácilmente utilizando 4 pernos M5 (o tornillos) y arandelas (no suministradas). Además, cada abrazadera soporta una carga de trabajo segura de hasta 25 libras (11 kg), lo que asegura una sujeción firme y confiable. Este kit es perfecto para quienes buscan una solución versátil y resistente para sus proyectos de montaje.

ESTAS ABRAZADERAS SON DE DISEÑO UNIVERSAL, LO QUE LAS HACE IDEALES PARA UNA AMPLIA VARIEDAD DE APLICACIONES DE MONTAJE.

Precio:





Gato Eléctrico máx. 5 Toneladas

POTENCIA Y SEGURIDAD PARA LEVANTAR TU VEHÍCULO SIN ESFUERZO.

Eleva tu vehículo con facilidad y seguridad gracias al Gato Eléctrico para Automóvil de 5 Toneladas. Diseñado para levantar vehículos pesados de manera rápida y confiable, este gato combina potencia, precisión y comodidad, evitando esfuerzos físicos y riesgos. Su funcionamiento eléctrico permite un levantamiento suave y controlado, mientras su construcción robusta garantiza durabilidad y resistencia en cada uso. Ideal para emergencias en carretera, cambios de llanta o mantenimiento, este gato es la herramienta imprescindible para cualquier conductor que busque eficiencia y seguridad en cada maniobra.

Capacidad:

5 Toneladas

Peso:

5Kg

Dimensión de producto:

Tamaño del Gato: 320 x 130 x 130 mm aprox.

Voltaje de entrada:

DC 12V Potencia Nominal: 180W

Precio:



Cabrestante Eléctrico de 13500 Libras

EL ALIADO IMPRESCINDIBLE PARA RUTAS OFF-ROAD EXIGENTES.

Domina cualquier terreno con el Cabrestante Eléctrico de 13,500 lb. Equipado con una cuerda sintética roja de alta resistencia, ofrece un arrastre potente, seguro y ligero, ideal para rescates y maniobras en condiciones extremas. Su doble control remoto —alámbrico e inalámbrico— te brinda total libertad y precisión al operar, incluso a distancia. Diseñado para resistir barro, agua y vibraciones, este cabrestante combina fuerza bruta, tecnología confiable y estilo distintivo, convirtiéndose en la herramienta perfecta para tu 4x4, camioneta o vehículo de aventura.

Capacidad:

13.500 libras

Color:

Negro

Precio:





Bolsa de Herramientas 4x4



ALTA RESISTENCIA, PORTABLE E IDEAL PARA OFF-ROAD

Material:

Aluminio

Peso:

1,35 Kg

Capacidad:

8 Toneladas

Es el accesorio perfecto para los entusiastas del off-road y las aventuras al aire libre.

Diseñada específicamente para la recuperación en el camino, esta bolsa de herramientas es ideal para mantener todo tu equipo organizado y accesible durante tus viajes. Con un tamaño de 40 x 20 x 20 cm y una capacidad de hasta 30 kg, es lo suficientemente espaciosa para transportar una amplia variedad de herramientas y equipos esenciales.



Precio:

Maletín para Camping

ALUMINIO LIGERO DE ALTA CALIDAD Y RESISTENCIA

Dimensiones:

30 x 37 x 54 cm

Material:

Tela Oxford 600D

Capacidad:

30L

Color:

Negro

Mantén tu equipo siempre organizado y protegido con el Maletín para Camping, diseñado para llevar comodidad y orden a cada aventura. Está fabricado en resistente tela Oxford 600D, duradera, transpirable y fácil de limpiar. Su almacenamiento flexible con divisor extraíble y cierre de velcro te permite adaptar el espacio según tus necesidades, mientras que sus correas laterales facilitan tener a mano tus artículos pequeños. El fondo reforzado en cuero PU, la almohadilla antideslizante y la correa gruesa de transporte



Precio:

Soporte Universal para Accesorios

MÁXIMA VERSATILIDAD Y SEGURIDAD PARA TODOS TUS ACCESORIOS OFF-ROAD.

Color:

Negro

El Soporte Universal para Accesorios es una solución versátil y resistente para fijar una amplia variedad de accesorios en tu vehículo o estructura off-road. Diseñado para ser compatible con diferentes tipos de barras, racks o plataformas, este soporte permite montar luces auxiliares, herramientas, equipos de recuperación, bidones, antenas y otros accesorios de forma segura y ordenada.



Precio:



ACCESORIO



MALETÍN PARA LLANTAS DE REPUESTO

MÁS ESPACIO, SIN OCUPAR EL INTERIOR DEL VEHÍCULO.

El Maletín de Almacenamiento para Llantas de Repuesto es una solución práctica y resistente para aprovechar el espacio exterior del vehículo y transportar equipo adicional de forma segura. Diseñado para instalarse sobre la llanta de repuesto, es ideal para vehículos 4x4, SUV y camionetas utilizadas en viajes, camping y aventuras off-road.

Perfecto para guardar herramientas, accesorios de camping, equipo de recuperación o artículos de uso outdoor, ayudando a mantener el interior del vehículo organizado y libre de desorden.

Precio:

Material:

Oxford 600D

Capacidad:

200 litros

Color:

Verde militar

Dimensiones:

33 x 27 x 8 cm

Peso:

1,35Kg



Ventilador 2 en 1 Recargable con USB y luz LED

COMODIDAD Y LUZ DONDE LA NECESITES.

Peso:

0,43Kg

Dimensión:

17 x 17 x 13,5cm

Gracias a su batería recargable y conexión USB, este ventilador se puede alimentar fácilmente desde power banks, adaptadores de corriente, laptops o automóviles, lo que lo convierte en una solución conveniente dondequiera que estés. La luz LED integrada proporciona iluminación adicional para casos de baja visibilidad o uso nocturno, haciendo de este producto una herramienta práctica tanto para actividades outdoor como para el día a día.

Precio:



Lámpara LED portátil para camping

ILUMINACIÓN PRÁCTICA DONDE LA NECESITES.

Material:

Aluminio

Peso:

1759g

Dimensiones:

210 x 80 x 80 mm / 665 x 80 x 80 con trípode

La lámpara LED portátil para camping es una solución de iluminación práctica para tus actividades al aire libre y situaciones de emergencia. Diseñada para uso exterior, esta luz ofrece una iluminación eficiente y confiable, ideal para acampar, hacer senderismo, excursiones nocturnas o simplemente crear un ambiente luminoso en tu carpa o campamento.

ES UNA OPCIÓN RESISTENTE Y LIGERA QUE SIRVE COMO ALTERNATIVA AL BLOQUE DE SNATCH TRADICIONAL.

Precio:



Estante Portátil de Aluminio

ORDEN Y FUNCIONALIDAD EN CUALQUIER AVENTURA.

El estante de camping portátil de aluminio es una solución práctica y versátil para mantener organizados tus utensilios y equipos durante tus actividades al aire libre. Fabricado en aleación de aluminio ligera y resistente, este estante combina portabilidad, durabilidad y facilidad de uso, lo que lo hace ideal para camping, picnic, barbacoas o cualquier evento outdoor.

Material:

Aluminio

Peso:

800g

Dimensiones:

100 x 61 x 105 cm

Dimensiones de embalaje:

45 x 8,5cm



INCLUYE:
bolsa para
plegar y
empacar.





Compresor de Aire de Dos Cilindros con Tanque

POTENCIA COMPACTA PARA MANTENER TUS RUTAS SIEMPRE BAJO CONTROL.

Prepárate para cualquier ruta con este compresor de aire de 180 PSI, el aliado indispensable para quienes viven aventuras off-road. Su potencia permite inflar neumáticos de camionetas, 4x4 y RVs de forma rápida y segura, dejándolos listos para enfrentar terreno difícil o volver al asfalto sin contratiempos.

INCLUYE:

- Compresor de aire de doble cilindro con filtro de aire
- Manguera de goma de 6 m
- Tanque de aire de 1 galón
- Fusible
- Estuche rígido 51,5 x 40 x 19,5 cm



Precio:

Envase Atomizador 80ml

COMPACTO Y FÁCIL DE LLEVAR.

Capacidad:

80ml

El Envase Atomizador 80 ml es una solución práctica y portátil para transportar líquidos de forma segura y organizada. Su diseño compacto lo hace ideal para llevar perfumes, alcohol, desinfectantes, fragancias, soluciones cosméticas u otros líquidos de uso personal durante viajes, camping o actividades diarias.

Fabricado con materiales resistentes y reutilizables, este atomizador cuenta con un sistema de pulverización uniforme y un cierre seguro que ayuda a prevenir fugas.

UNA OPCIÓN FUNCIONAL Y VERSÁTIL PARA QUIENES BUSCAN COMODIDAD, PORTABILIDAD Y ORDEN EN EL TRANSPORTE DE LÍQUIDOS.



Precio:

DESINFLADOR DE NEUMÁTICOS



Obtén la mejor tracción en segundos con el Desinflador Automático de Neumáticos, la herramienta más práctica para ajustar la presión antes de entrar a terrenos difíciles. Solo debes enroscarlo en la válvula y el sistema se encargará de desinflar cada neumático hasta la presión preestablecida, sin esfuerzo y con total precisión. Ideal para rutas off-road, arena, barro o grava. El juego incluye 4 piezas, perfecto para preparar todas las ruedas al mismo tiempo y optimizar tu experiencia de conducción en cualquier terreno.

TRACCIÓN PERFECTA CON DESINFLADO AUTOMÁTICO Y SIN ESFUERZO.

Precio:



Gato Hidráulico Manual 4x4

ELEVA TU VEHÍCULO CON SEGURIDAD Y MÍNIMO ESFUERZO EN CUALQUIER TERRENO.

Es una herramienta robusta y confiable diseñada para levantar vehículos de gran peso en condiciones off-road, talleres o uso doméstico. Con una capacidad de elevación adecuada para 4x4, SUV y camionetas, este gato hidráulico te permite realizar cambios de neumáticos, revisiones o reparaciones rápidas de forma segura y eficiente.

Capacidad:

2,5 Toneladas

Peso:

16 Kg

Capacidad de elevación:

140 - 1050mm

Voltaje de entrada:

Aleación de aluminio y acero

Precio:



HERRAMIENTERO

ALTA RESISTENCIA Y AMPLIO ESPACIO DE ALMACENAMIENTO



340 piezas

ideales para trabajar con precisión en todo tipo de proyectos técnicos y mecánicos.



Ruedas silicona 5"

De servicio pesado, para una movilidad estable y controlada.



Manija

Manija ergonómica incorporada para un agarre firme y transporte seguro



Sistema de cierre con llave

Para mayor seguridad y control en el almacenamiento de herramientas profesionales.

Material:

Acero laminado en frío con acabado en polvo

Dimensiones:

180 x 130 x 51 cm

Color:

Negro-naranja

Precio:

330 PIEZAS, 10 CAJONES HERRAMIENTEROS Y 3 CAJONES ARCHIVO CON CORREDERAS DE RIEL DE BOLA PARA UNA APERTURA SUAVE Y SIN ESFUERZO.

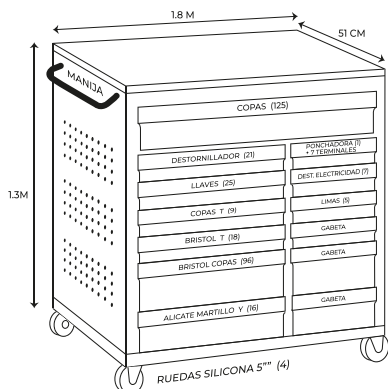
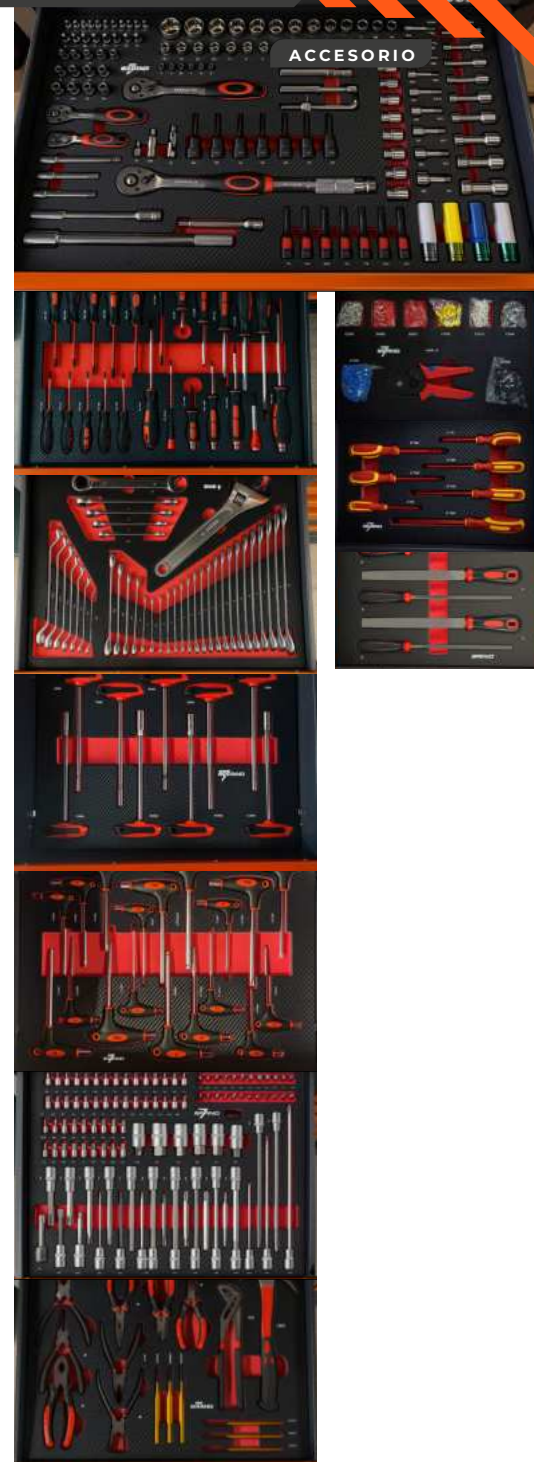



COOLERS Y NEVERAS



GRAN CAPACIDAD Y DISEÑO COMPACTO

ESTE COOLER CUENTA CON UN DISEÑO ROBUSTO Y FUNCIONAL, IDEAL PARA MANTENER TUS BEBIDAS Y ALIMENTOS FRÍOS DURANTE LARGOS PERÍODOS.



30L

Este cooler de 30 litros ofrece un diseño compacto y eficiente, ideal para mantener tus bebidas y alimentos fríos durante actividades al aire libre, es perfecto para excursiones, picnics o días de playa. Su construcción está hecha con materiales de alta calidad, como polipropileno de ingeniería y acero inoxidable, y cuenta con un sistema de aislamiento PU de 4 cm de espesor que extiende la retención del hielo, mejorando su rendimiento. Además, incluye características como portavasos autovaciables, pestillos de presión, un abridor integrado, y un drenaje inclinado con tapón roscado para facilitar su uso y mantenimiento.

Dimensiones externas:

576 x 468 x 417 mm

Dimensiones internas:

423 x 295 x 304 mm

Volúmen:

30 litros

Peso:

9.2 kg

Precio:

Capacidad:

24 latas o 28 libras de hielo

Colores:

Blanco, Mar de espuma, Arena del desierto

Espesor del aislamiento:

4 cm

Material:

Polipropileno de ingeniería (PP)
Acero inoxidable (herrajes)

30L

50L

70L





50L

Su construcción está pensada para resistir condiciones exigentes, con materiales duraderos como el polipropileno (PP) y el acero inoxidable. Su diseño incluye un sistema de aislamiento avanzado con espuma PU, lo que permite una excelente retención del frío.

Dimensiones externas:

653 x 495 x 483 mm

Dimensiones internas:

514 x 336 x 372 mm

Volúmen:

50 litros

Peso:

10 kg

Capacidad:

38 latas o 47 libras de hielo

Colores:

Blanco, Mar de espuma, Arena del desierto

Material:

Polipropileno de ingeniería (PP)

Acero inoxidable (herrajes)

Precio:

70L

Este cooler de 70 litros está diseñado para ofrecer un rendimiento superior en la conservación de frío durante largas horas, ideal para eventos al aire libre, camping o picnics, es perfecto para mantener tus bebidas y alimentos frescos por más tiempo. Fabricado con materiales de alta calidad como polipropileno (PP) y acero inoxidable, cuenta con un aislamiento de espuma PU que mejora la retención del hielo. Su diseño incluye características prácticas como 4 portavasos autovaciables, pestillos de presión, un abridor integrado y un sistema de drenaje inclinado con tapón roscado, todo para facilitar su uso.

Dimensiones externas:

805 x 493 x 499 mm

Dimensiones internas:

667 x 335 x 389 mm

Volúmen:

70 litros

Peso:

16 kg

Capacidad:

53 latas o 65 libras de hielo

Colores:

Blanco, Mar de espuma, Arena del desierto

Material:

Polipropileno (PP)

Pestillos: Nylon

Precio:



Nevera 36L y Fabricador de Hielo 1,5L



TODO EN UN SOLO EQUIPO.

Capacidad:

Nevera: 36L, hielera 1,5L

Color:

Gris

Dimensiones:

734 * 396 * 544 mm

Peso total:

20,3 Kg

Combina una nevera de 36 litros con una máquina de hielo, ideal para viajes, bares móviles, barcos o reuniones al aire libre.

- **2-en-1: nevera + máquina de hielo:** perfecta para bebidas frías y hielo fresco.
- **Control por app móvil disponible,** con panel táctil y luces LED.
- **Energía dual:** funciona con 12/24 V (cable para auto) y 100-240 V (enchufe doméstico).
- **Portabilidad:** asas retráctiles y base antideslizante; para uso en vehículo y hogar
- **Diseño robusto y seguro:** materiales resistentes, ideal para exteriores y viajes.

36L DE FRESCURA Y HIELO AL INSTANTE.

Precio:

Fabricador de Hielo 1,5L Negro

FABRICA TU HIELO EN CUALQUIER LUGAR Y MOMENTO.

Dimensiones externas:

353 * 263 * 345 mm

Peso total:

9,2 Kg

Capacidad:

1,6 L (aproximadamente 0,7 kg de hielo por tanda).

Producción:

hasta 9 cubitos por ciclo, cada ciclo toma 5-6 min

Es una fabricadora de cubitos de hielo portátil, con capacidad de almacenamiento de hasta 1 kg, diseñada para funcionar tanto con 12/24 V DC (cable de encendedor) como con 220 V AC (adaptador incluido).

- **Panel táctil con luces LED** para elegir tamaño de cubitos y monitorear niveles de agua y depósito.
- **Asa abatible** facilita su transporte.
- **Cestillo extraíble** y pala para facilitar extracción y limpieza del hielo.
- **Orificio de drenaje** permite vaciar agua residual fácilmente.
- **Protección para batería de vehículo** con tres niveles configurables.

Precio:

NEVERA 100-240 V AC GRIS

COMPACTA, SILENCIOSA Y POTENTE:

Es la nevera portátil monozona, diseñada para mantener tus bebidas y alimentos refrigerados o congelados con una eficiencia adecuada para viajes en coche, RV, camping, barco o en casa

- **Diseño monozona:** Un compartimento único con control digital LCD, ideal para refrigerar o congelar según necesidad.
- **Construcción fuerte y aislante:** Carcasa metálica (o ABS según versión), sellos de puerta de calidad y espuma térmica — libre de CFCs.
- **Iluminación interior LED y puertos USB** para carga pequeña (teléfono o accesorios).
- **Protección de batería de vehículo** en 3 niveles (Low/Med/High) para evitar agotarla.
- **Control dual AC/DC:** Con corriente del coche (12/24 V) o de casa (110-240 V).
- **Estabilidad antivibraciones:** Permite uso en terrenos irregulares o en movimiento

IDEAL PARA MANTENER FRESCOS TUS ESENCIALES EN CUALQUIER RUTA



30L

Capacidad:

30L

Dimensiones externas:

702 * 367 * 381 mm

Material:

Carcasa de plástico completa, cuerpo totalmente aislado

Voltaje de entrada:

12 V - 24 V, AC 100V ~ 240V

Peso total:

16,4 Kg

Salida de enchufe:

60W

Precio:



40L

Capacidad:

40L

Dimensiones externas:

702 * 367 * 521 mm

Material:

Carcasa de plástico completa, cuerpo totalmente aislado

Voltaje de entrada:

12 V - 24 V, AC 100V ~ 240V

Peso total:

17,3 Kg

Salida de enchufe:

60W

Precio:



NEVERA 100-240V AC NEGRO

ENFRÍA Y CONGELA A LA VEZ, LISTO PARA CUALQUIER RUTA.

Una nevera portátil con control independiente en dos zonas. Ideal para campers, coches, barcos o uso doméstico con alimentación 12/24 V DC (compatible también con adaptador AC). Es una opción sólida de nevera portátil para quienes buscan una capacidad media con funcionalidad avanzada: dos zonas, amplio rango térmico, protección para la batería y diseño pensado para exteriores.

VENTAJAS:

- Excelente versatilidad con zonas independientes.
- Amplio rango de temperatura: refrigeración y congelación.
- Funciona con coche, corriente doméstica o batería adicional.
- Silenciosa, apta para uso prolongado.

CON DOBLE COMPARTIMENTO INDEPENDIENTE



35L

Capacidad:

35L

Dimensiones externas:

647 x 400 x 441 mm

Material:

Carcasa de plástico completa, cuerpo totalmente aislado

Voltaje de entrada:

12 V - 24 V, AC 100V ~ 240V

Peso total:

17 Kg

Salida de enchufe:

60W

Precio:

45L

Capacidad:

45L

Dimensiones externas:

647 x 400 x 506 mm

Material:

Carcasa de plástico completa, cuerpo totalmente aislado

Voltaje de entrada:

12 V - 24 V, AC 100V ~ 240V

Peso total:

18 Kg

Salida de enchufe:

60W

Precio:

75L

Capacidad:

75L

Dimensiones externas:

873 x 465 x 492 mm

Material:

Carcasa de plástico completa, cuerpo totalmente aislado

Voltaje de entrada:

12 V - 24 V, AC 100V ~ 240V

Peso total:

23.5 Kg

Salida de enchufe:

80W

Precio:

EL EQUILIBRIO PERFECTO ENTRE CAPACIDAD Y PORTABILIDAD



NEVERAS

NEVERA 95L 100-240 V AC



ROOFTEN.

**MÁXIMA CAPACIDAD Y DOBLE ZONA PARA TUS AVENTURAS MÁS LARGAS:
ENFRÍA, CONGELA Y ACOMPAÑA SIN LÍMITES,
DONDEQUIERA QUE VAYAS.**

Es una nevera portátil de doble zona con una generosa capacidad de 95L, ideal para largas escapadas en coche, camping o pesca. Permite refrigerar y congelar simultáneamente gracias a su sistema de compartimentos independientes.

- Gran capacidad para abastecimiento de grupo o estancia prolongada.
- Versatilidad con funcionamiento AC/DC/batería/solar.
- Silenciosa (< 45 dB), adecuada para entornos tranquilos.
- Incluye batería para movilidad sin corriente.
- Construcción pensada para exteriores.

**Capacidad:**

95L

Dimensiones externas:

1005 x 571 x 465 mm

Material:*Carcasa de plástico completa,
cuerpo totalmente aislado***Voltaje de entrada:**

12 V - 24 V, AC 100V ~ 240V

Peso total:

32,7Kg

Salida de enchufe:

80W

Precio:



Nevera 39L gris y azul LED

IDEAL PARA EVENTOS AL AIRE LIBRE, CAMPING O PICNICS.

Capacidad:

39L

Dimensiones:

618 * 376 * 514 cm

Material:

Plástico, ABS, HDPE, Aluminio, PP

Color:

Gris y azul

Salida de enchufe USB:

60W

Nevera de compresor de CC (+20 °C a -20 °C). Cable de alimentación de CC de 2,5 metros incluido, adaptador de CA a CC incluido. Tanque interior antifugas. Diseño antivibración. Carcasa de plástico completa. Cuerpo totalmente aislado. Compartimentos dobles con puerta separada y control de temperatura individual. Partes específicas: puerto USB / pestillo de puerta / tapón de drenaje

ES PERFECTO PARA MANTENER TUS BEBIDAS Y ALIMENTOS FRESCOS POR MÁS TIEMPO.

**Precio:**

Nevera 13,5L 100-240 V AC Blanco



TODO EN UN SOLO EQUIPO.

Capacidad:

13,5L

Dimensiones:

433*310*467 mm

Rango de temperatura:

de -20 °C a +20 °C

Consumo:

45 W (corriente AC 0.8-0.3 A, DC 4 A/2 A).

Color:

Blanco

Peso:

8Kg

Ruido:

< 45 dB

Es una nevera portátil compacta de 13,5 litros, diseñada para ofrecer refrigeración o congelación eficiente donde más lo necesites: coche, carpa, RV o espacios pequeños. Cuenta con compresor silencioso y modo opcional calefactor en algunos modelos de la serie MP, convirtiéndola en una solución versátil para salidas al aire libre.

**Precio:**



NEVERA CONSOLA 12V/110 AC

COMPACTA, SILENCIOSA Y POTENTE:

La nevera consola compresor está diseñado para mantener tus bebidas y snacks a la temperatura perfecta dondequiera que vayas. Con un rango de temperatura de +20 °C a -20 °C, garantiza que tus bebidas frías se mantengan frías y tus alimentos congelados se mantengan sólidos. La función de enfriamiento rápido optimiza el rendimiento del compresor para alcanzar rápidamente la temperatura deseada.

Diseñado para uso en carretera y todoterreno, su construcción resistente a las vibraciones garantiza durabilidad y estabilidad, independientemente de su destino. Su compresor de CC permite el funcionamiento con 12 V o 24 V CC, lo que lo hace ideal para autos, 4x4, autocaravanas y barcos.

**INCLUYE: CABLE DE ALIMENTACIÓN DE CC DE 2,5 M
Y ADAPTADOR DE CA A CC.**



8L

Capacidad:

8L

Dimensiones:

538 x 190 x 390mm

Peso:

8,6kg

Consumo:

45W

Material:

Carcasa de plástico completa



15L

Capacidad:

8L

Dimensiones:

520 x 190 x 390mm

Consumo:

45W

Material:

Carcasa de plástico completa



NEVERA 100-240 V AC ARENA



COMPACTA, SILENCIOSA Y POTENTE:

Refrigerador de compresor de CC (+20°C a -20 °C) El espacio interior se divide en 2 partes: el área de congelación y refrigeración, cuenta con un sistema de enfriamiento de doble zona, que permite a los usuarios establecer diferentes temperaturas para las secciones de congelador y refrigerador, garantizar la conservación óptima de alimentos y bebidas en una variedad de climas y entornos. está diseñado con características como el tanque interno antivibración y antifugas, garantizar un rendimiento duradero y una protección contra daños, según lo soliciten los usuarios que necesitan un producto fiable y duradero.

- Doble zona con control independiente
- Diseño robusto y antivibración
- Pantalla LCD + Bluetooth
- Iluminación LED interior
- Puertas reversibles y removibles
- Accesorios incluidos: Tabla, canastillos metálicos, puerto USB, drenaje.
- Autonomía con batería opcional: espacio para batería de litio 15.6 Ah, ~4 horas de compresor sin corriente externa



CONTROL TOTAL AL ALCANCE DE TU MANO: PANTALLA DIGITAL Y CONECTIVIDAD CON APP PARA UNA EXPERIENCIA INTELIGENTE Y PRÁCTICA.



35L

Capacidad:

35L

Dimensiones externas:

647 x 400 x 441 mm

Material:

Carcasa de plástico completa, cuerpo totalmente aislado

Voltaje de entrada:

12 V - 24 V, AC 100V ~ 240V

Peso total:

13,5 kg

Salida de enchufe:

45W

Precio:



45L

Capacidad:

45L

Dimensiones externas:

647 x 400 x 506mm

Material:

Carcasa de plástico completa, cuerpo totalmente aislado

Voltaje de entrada:

12 V - 24 V, AC 100V ~ 240V

Peso total:

17,5 Kg

Salida de enchufe:

50-60W

Precio:



55L

Capacidad:

55L

Dimensiones externas:

647 x 400 x 571mm

Material:

Carcasa de plástico completa, cuerpo totalmente aislado

Voltaje de entrada:

12 V - 24 V, AC 100V ~ 240V

Peso total:

19 Kg

Salida de enchufe:

60W

Precio:



NEVERAS

NEVERA 60L 100-240 V AC



ROOFTEN.

CONTROL TOTAL AL ALCANCE DE TU MANO: PANTALLA DIGITAL Y CONECTIVIDAD CON APP PARA UNA EXPERIENCIA INTELIGENTE Y PRÁCTICA.

Refrigerador de compresor de CC (+20°C a -20 °C) Diseño robusto y resistente a los golpes y duradero para carretera El espacio interior se divide en 2 partes: el área de congelación y refrigeración. Nuestro refrigerador para automóvil tiene una velocidad de enfriamiento rápida y puede caer rápidamente de 20 °C a -20 °C en 15 minutos. Y puede durar 10 horas después de que se haya cortado la fuente de alimentación, para que puedas disfrutar de alimentos deliciosos y frescos durante el viaje. Tanque anterior antifugas, diseño antivibración Puede regular la temperatura y el modo a través del panel digital, por lo que puede controlar la temperatura y la potencia en cualquier momento.

Capacidad:

60L

Dimensiones externas:

705 x 400 x 580mm

Material:*Carcasa de plástico completa,
cuerpo totalmente aislado***Voltaje de entrada:**

12 V - 24 V, AC 100V ~ 240V

Peso total:

13Kg

Salida de enchufe:

60W

**Precio:**

CALEFACTOR PORTÁTIL A GAS



COMPACTA, POTENTE Y VERSÁTIL

Material:

Acero

Dimensiones de producto:

20 * 25 * 24 cm

Combustible:

Gas isobutano

Dimensiones de embalaje:

45 * 35 * 35 cm

ESTE HORNILLO CALEFACTOR ES PERFECTO PARA MANTENERTE CALIENTE DURANTE TUS ACTIVIDADES AL AIRE LIBRE, YA SEA ACAMPANDO, EN EXCURSIONES O CUALQUIER AVENTURA EN EXTERIORES.

Con un diseño compacto y versátil, funciona con gas isobutano, proporcionando un calor eficiente y constante.

Fabricado en acero de alta calidad, el hornillo es resistente y duradero, ideal para soportar las condiciones exigentes de los ambientes exteriores. Su diseño de doble uso te permite tanto calentar el ambiente como cocinar, haciendo de esta estufa una herramienta indispensable para tus salidas.

Con unas medidas de 20 cm de largo, 25 cm de ancho y 14 cm de alto, es fácil de transportar y almacenar, sin comprometer el rendimiento. Esta estufa es la opción ideal para quienes buscan comodidad y funcionalidad en un solo dispositivo.

Precio:

Tanque de Agua 12L

PRÁCTICO Y FUNCIONAL

Material:

Plástico

Dimensiones:

16 cm * 37 cm * 28 cm

Capacidad:

12L

Este tanque de agua de 12 litros es una solución práctica y versátil para mantener el agua disponible en actividades al aire libre. Con un tamaño compacto de 28 cm de largo, 16 cm de ancho y 37 cm de altura, es fácil de transportar y almacenar. Su diseño robusto incluye un grifo, lo que facilita el acceso al agua sin necesidad de abrir el tanque completamente.

Precio:



ESTUFA A GAS

**Fabricada en acero de alta calidad
Versátil y práctica**

Material:

Acero

Combustible:

Gas isobutano

LA ESTUFA DE GAS CAMPING ES UNA OPCIÓN IDEAL PARA TUS AVENTURAS AL AIRE LIBRE, COMO ACAMPADAS, SENDERISMO Y VIAJES.

Con un diseño compacto y ligero, la hace fácilmente transportable y fácil de almacenar. Fabricada en acero de alta calidad, es resistente y duradera, capaz de soportar el uso en condiciones exigentes. Su funcionamiento con gas la convierte en una herramienta eficiente para cocinar en exteriores, asegurando un calor constante y controlable en todo momento.

Con esta estufa, disfrutarás de comidas calientes incluso en los entornos más remotos. Perfecta para quienes buscan conveniencia, fiabilidad y portabilidad en sus actividades al aire libre.

1 PUESTO

Dimensiones de producto:

28 * 34 * 11,5 cm

Dimensiones de embalaje:

35 * 35 * 10 cm

Precio:



2 PUESTOS

Dimensiones de producto:

63 * 36 * 6 cm

Peso:

4,55 Kg

Potencia:

2300W

Precio:





Kit de Cocina

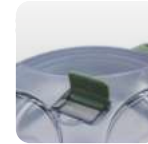

PLEGABLE QUE AHORRA ESPACIO

Material:

Silicona y acero inoxidable

Capacidad:

200, 500, 1000ml, 2500ml

El set de cocina plegable para camping es una solución completa y compacta diseñada para cocinar al aire libre con comodidad y eficiencia. Este kit combina funcionalidad, ligereza y portabilidad, ideal para actividades como camping, senderismo, picnic o viajes en carpa.

El set incluye varias piezas esenciales, como olla y utensilios básicos, que cubren las necesidades principales de cocina en exteriores sin añadir peso innecesario.

Precio:

200 ml

500 ml

1000 ml



9,5 cm

15 cm
1000 ml



15 cm

31,5 cm
2500 ml

OLLA PLEGABLE 2,5 LITROS

Material:

Silicona y acero inoxidable

Capacidad:

2,5 L

Peso:

490g

Incluye tapa con sistema de colador integrado, que permite escurrir líquidos de forma práctica y segura, optimizando el proceso de cocción en exteriores. Su estructura ligera la convierte en una opción confiable para quienes priorizan el peso sin sacrificar capacidad ni durabilidad.

Precio:

15 cm

4 cm

31,5 cm



Olla Plegable 1 Litro



LIGEREZA Y PORTABILIDAD, IDEAL PARA ACTIVIDADES COMO CAMPING, SENDERISMO, PICNIC O VIAJES EN CARPA.

Dimensiones:

150 x 150 x 95 mm

Material:

Acero inoxidable y silicona

Capacidad:

1000ml

Incluye tapa con sistema de agarraderas integradas, que permite tomarlo de forma práctica y segura, facilitando el proceso de cocción en exteriores. Su estructura ligera la convierte en una opción confiable para quienes priorizan el peso sin sacrificar capacidad ni durabilidad.



Parrilla BBQ

PARRILLA BBQ PORTÁTIL Y FÁCIL DE ARMAR. IDEAL PARA COCINAR AL AIRE LIBRE.

Dimensiones:

600 x 528 x 260mm

Material:

Acero inoxidable

La parrilla BBQ es una opción práctica y portátil para preparar alimentos al aire libre de forma sencilla. Su diseño compacto y desmontable permite transportarla fácilmente y utilizarla en actividades como camping, picnic, viajes o reuniones outdoor.

Ligera y funcional, esta parrilla es ideal para quienes buscan una solución compacta para cocinar en exteriores sin ocupar espacio innecesario.

**Precio:**



MESA Y SILLA PLEGABLES

de aluminio para exteriores plegable y práctica



Material:

Aluminio

Dimensiones de mesa:

85 * 67 * 66 cm

Dimensiones de silla:

29 * 27 * 40 cm

Embalaje:

Paquete de cartón

Dimensiones de embalaje:

86 * 43 * 15 cm



Mesa y silla plegables de aluminio para exteriores, ideales para disfrutar de actividades al aire libre. Esta práctica y versátil pieza también es perfecta como mesa de balcón, ofreciendo espacio suficiente para que 4 personas. Cuenta con un diseño funcional que permite instalar un poste de sombrilla en el centro.

El cuerpo principal de la mesa está fabricado en aluminio, lo que la hace extremadamente ligera, resistente a la corrosión y fácil de transportar. Además, incorpora materiales auxiliares de alta calidad como PP de alta resistencia y plástico ABS con ingredientes anti-UV.

Cuando no está en uso, esta mesa y sus sillas se pliegan fácilmente, transformándose en una compacta caja con asa de transporte. Su diseño portátil ocupa el mínimo espacio, siendo ideal para guardarla en el coche o en el garaje. Es la opción perfecta para picnics, campamentos, balcones y cualquier actividad al aire libre.

Precio:



SILLA PLEGABLE ROOFTEN

Material:

tela Oxford 600D, recubrimiento PVC

Peso:

6,3 Kg

Dimensiones:

61 x 70 x 95 cm / 105cm de alto



Incluye:
Bolsa de transporte

Silla plegable ROOFTEN reclinable, acolchada, diseñada para brindar mayor comodidad en actividades al aire libre. Cuenta con respaldo ajustable que permite reclinarse hasta 95 cm, ofreciendo una posición más relajada durante su uso. Con un peso neto de 6.3 kg, está fabricada con tela Oxford 600D, además de relleno de algodón libre de resina adhesiva, lo que proporciona resistencia, durabilidad y mayor confort para camping, viajes y actividades outdoor.

Precio:

Silla Plegable Vector

Material:

Metal y poliester

Capacidad de peso:

500 lbs

Dimensiones:

30 * 15 / 25 * 15 / 10 * 19 mm

Dimensiones de embalaje:

96 * 41 * 37 cm

Silla de camping plegable VECTOR con reposabrazos, fabricada con estructura metálica resistente y capacidad de carga de hasta 226 kg (500 lbs). Su diseño compacto y plegable facilita el transporte y almacenamiento, ofreciendo comodidad y soporte ideal para disfrutar en exteriores.

Precio:

Silla de Camping Básica

Material:

Aluminio

Dimensiones:

60 cm x 60 cm x 97 cm

Peso:

3 Kg

Capacidad:

100Kg

Silla de camping de aluminio, ligera y resistente, con capacidad de carga de hasta 100 kg. Su diseño amplio brinda comodidad para espalda y cabeza, e incluye apoyabrazos ergonómicos y portavasos. Viene con bolsa de transporte, y cuenta con patas reforzadas con bases ampliadas que ofrecen mayor estabilidad en terrenos irregulares.

Precio:

Incluye:
Bolsa de transporte



MESA PLEGABLE PARA EXTERIOR

ALUMINIO RESISTENTE Y LIGERO

PERFECTA ESTABILIDAD PARA ACTIVIDADES AL AIRE LIBRE COMO CAMPING, PICNICS O REUNIONES EN EL JARDÍN.

Material:

Aluminio

Peso:

7 kg

Dimensiones:

120cm

Dimensiones de embalaje:

125 * 32 * 25 cm

Fabricada con una placa de aluminio, es resistente, ligera y fácil de limpiar, lo que la hace ideal para condiciones exteriores. Su diseño plegable permite guardarla y transportarla con facilidad, ya que pesa solo 7 kg y llega en un paquete compacto de 125 * 32 * 25 cm. Aunque ligero, ofrece una superficie estable y amplia para diversas actividades. Su versatilidad la convierte en una opción práctica para cualquier ocasión al aire libre, proporcionando comodidad y función.

Precio:

DISEÑO LIGERO Y PORTÁTIL

Silla de Camping Portátil



Incluye:
Bolsa de transporte

Con un diseño ligero y plegable, ofrece una gran facilidad de transporte. Su estructura está fabricada con un tubo resistente de acero de 13 mm, que garantiza durabilidad y estabilidad. La tela Oxford 600D, resistente y de alta calidad, asegura una experiencia cómoda incluso en largas sesiones. Con un peso de tan solo 1,9 kg, es perfecto para llevar en tus aventuras, ya sea en el campo, la playa o durante tus días de camping.

Material:

Tela Oxford 600D
Tubo acero 13mm

Dimensiones:

Abierta: 86,5 * 68,5 * 56 cm
Cerrados: 41,5 * 13,5 * 11,5 cm

ESTA SILLA DE CAMPING PORTÁTIL ES IDEAL PARA QUIENES BUSCAN COMODIDAD Y PRACTICIDAD EN SUS ACTIVIDADES AL AIRE LIBRE.

Precio:

Incluye:
Bolsa de transporte



MESA PLEGABLE DE ALUMINIO PARA EXTERIOR

ROOFTEN.

COMPACTA, RESISTENTE Y LISTA PARA CUALQUIER AVENTURA

Material:

Aluminio

Dimensión superficie:

superficie: 120 x 70cm

Descubre la mesa perfecta para acompañar tus rutas, campamentos y escapadas al aire libre. Su diseño enrollable en aluminio permite armarla en solo 1 minuto, sin herramientas, y guardarla en su bolsa de transporte de forma ultracompacta, ideal para llevar en tu carro, camioneta o RV. Ocupa poco espacio, es ligera y se adapta a cualquier plan: desde camping en el patio trasero hasta días de pesca, picnic o playa.

Fabricada con aluminio resistente e impermeable, combina una cubierta de listones duradera con una base sólida que garantiza estabilidad en todo tipo de terrenos. Es fácil de limpiar, soporta un uso intensivo y está diseñada para durar muchas aventuras.

Práctica, portátil y robusta
la mesa RoofTen que va contigo a donde vayas.

Precio:



Incluye:
Bolsa de transporte



Colchoneta Doble Inflable Ultraligera

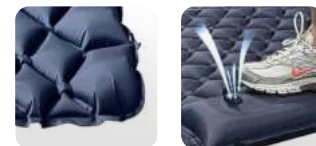

Diseñada para brindar espacio y confort a dos personas.

Material:

Aluminio

Dimension en bolsa:

20 * 25 cm

Peso:

1.55kg

Embalaje:

Paquete de cartón

Dimensiones:

195 * 118 * 6 cm

Esta colchoneta inflable combina comodidad y estabilidad. Fabricada con espuma XPE, un material altamente resistente y duradero, es ideal para actividades al aire libre. Su diseño ergonómico y ligero la hace perfecta para camping, playa o cualquier aventura al aire libre.

INCLUYE UN SISTEMA DE INFLADO RÁPIDO CON BOMBA INFLADORA INTERNA PARA MAYOR PRACTICIDAD

Precio:



Colchoneta Sencilla Inflable Ultraligera



COMODIDAD, ESTABILIDAD Y RESISTENCIA

Perfecta para descansar cómodamente en cualquier lugar, esta colchoneta inflable ultraligera está diseñada para una sola persona.

Material:

Aluminio

Dimension en bolsa:

10 * 25 cm

Peso:

1.55kg

Embalaje:

Paquete de cartón

Dimensiones:

195 * 60 * 6 cm

Fabricada con espuma XPE, un material altamente resistente y duradero, es ideal para actividades al aire libre como camping, playa o excursiones. Su diseño ergonómico y ligero garantiza comodidad y facilidad de transporte, convirtiéndola en la opción perfecta para aventuras al aire libre o como cama adicional en interiores.

INCLUYE UN SISTEMA DE INFLADO RÁPIDO CON BOMBA INFLADORA INTERNA PARA MAYOR PRACTICIDAD.

Precio:



INODORO PORTÁTIL PARA CAMPING

El inodoro portátil para camping es una solución práctica e higiénica para mantener el confort en tus aventuras al aire libre.

Material:

Plástico

Capacidad peso máximo:

130Kg

Peso:

51 kg

Embalaje:

Paquete de cartón

Capacidad:

20L y 10L

Dimensiones de embalaje:

86 * 43 * 15 cm

Con una capacidad de 10 y 20 litros, puede atender las necesidades de varios usuarios, y su diseño compacto y ligero lo hace fácil de transportar. Además, cuenta con salidas de descargue fuertes para una fácil y rápida limpieza, y su material resistente y duradero soporta condiciones al aire libre. Ideal para familias, grupos de amigos o personas con movilidad reducida, este inodoro portátil ofrece confort y privacidad en cualquier lugar, y es fácil de instalar y desmontar.

10L
Precio:
20L
Precio:

Lavadero Portátil

COMPACTO Y FUNCIONAL

Material:

Plástico

Dimensiones:

85 * 65 * 56 cm

Peso:

15 kg

Lava manos portátil compacto y funcional, ideal para actividades al aire libre, campamentos o lugares sin acceso a agua corriente. Con dimensiones de 85 x 65 x 56 cm y un peso de 15 kg, es fácil de transportar y almacenar. Su diseño incluye un grifo práctico, un depósito de agua integrado y una estructura robusta para garantizar estabilidad y durabilidad. Perfecto para mantener la higiene en cualquier lugar.

Precio:



TIENDA DE ACAMPAR

ESTA TIENDA DE CAMPAÑA ESTÁ DISEÑADA PARA BRINDAR COMODIDAD Y PROTECCIÓN EN TUS AVENTURAS AL AIRE LIBRE, ES IDEAL PARA GRUPOS O FAMILIAS DE 5-6 PERSONAS.

Capacidad:

De 5 a 6 personas

Tamaño:

250 * 250 * 200 cm

Mosquitero:

Cuenta con una malla de mosquitero que protege contra insectos y mantiene la tienda ventilada.

Permite un ajuste adecuado para quienes buscan una opción espaciosa, y su diseño incluye un mosquitero para garantizar la ventilación y protegerte de los insectos. Además, se puede personalizar en color, adaptándose a tus preferencias.

Perfecta para acampadas, excursiones o viajes de camping, esta tienda asegura una experiencia agradable en cualquier temporada. Ofrece suficiente espacio y es ideal para descansar de manera cómoda y segura.

Precio:





TIENDA LATERAL CON MALLA

TU REFUGIO SEGURO EN CADA AVENTURA

YA SEA QUE SALGAS DE CAMPING, VIAJES DE EXPEDICIÓN O EXPLORES NUEVOS DESTINOS, EL TOLDO LATERAL ROOFTEN TE OFRECE UN ESPACIO DE DESCANSO MÓVIL, SEGURO Y CÓMODO, ESTÉS DONDE ESTÉS.

Cada vez más exploradores la eligen para escapadas de fin de semana, viajes a la montaña y noches bajo las estrellas, convirtiéndola en el complemento perfecto para quienes quieren acampar fácil, rápido y con estilo. Con el, tienes la libertad de detenerte, abrirla y descansar... y seguir explorando sin límites.

2 x 2,5m

Material:

420D Poliester Oxford, PU 2000mm, W/P, W/R, UV50+, Piso: 450g PVC

Dimensiones abierto:

2 x 2.5m

Color:

Arena

Precio:

2 x 3m

Material:

420D Poliester Oxford, PU 2000mm, W/P, W/R, UV50+, Piso: 450g PVC

Dimensiones abierto:

2 x 3m

Color:

Arena

Precio:





TIENDA PARA DUCHA

MONTAJE RÁPIDO Y USO VERSÁTIL

La tienda para ducha de estilo exterior es una solución práctica y funcional para tus actividades al aire libre

Material:

Poliéster

Índice de impermeabilidad:

2000-3000mm

Tamaño:

120 * 120 * 190 cm.

Con un diseño compacto de 120*120*190 cm, esta tienda es ideal para usarla como ducha portátil, proporcionando privacidad y protección en cualquier entorno exterior. Hecha de poliéster, un material conocido por su durabilidad y resistencia, esta tienda tiene un índice de impermeabilidad de 2000-3000 mm, lo que garantiza que te mantendrás seco incluso en condiciones de lluvia ligera a moderada.

Precio:**ROOFTEN.**

Toldo ducha 1x1m

PRIVACIDAD, FUNCIONALIDAD Y DURABILIDAD EN UNO

Material:

Tela

Color:

Arena

Impermeabilidad:

2000-3000mm

Poste:

Aluminio

Peso:

8 Kg

Dimensiones:

1*1m

Con un diseño práctico y funcional, ideal para usar en campamentos, viajes en coche o cualquier actividad al aire libre, esta tienda te permite disfrutar de una ducha refrescante o cambiarte con total privacidad.

De color arena, cuenta con un tamaño de 1x1 metro, proporcionando suficiente espacio para moverse cómodamente. Su construcción es robusta, con un peso de 8 kg, lo que le otorga estabilidad y durabilidad, sin dejar de ser fácilmente transportable.

LA TIENDA DE DUCHA PERSONALIZADA ES LA SOLUCIÓN PERFECTA PARA MANTENER TU PRIVACIDAD Y COMODIDAD DURANTE TUS AVENTURAS AL AIRE LIBRE.

Precio:



Pala Plegable y Portátil



ACERO INOXIDABLE DE ALTA RESISTENCIA

Material:

Acero inoxidable

Color:

Negro

Es una herramienta multifuncional ideal para aventuras al aire libre. Esta pala es versátil y se puede usar para excavar agujeros, cortar árboles y realizar otras tareas al aire libre. Está fabricada en acero inoxidable, lo que le proporciona gran durabilidad y resistencia a la corrosión.

SE PLIEGA FÁCILMENTE, Y SE GUARDA EN UN BOLSO PEQUEÑO, LO QUE LA HACE MUY CONVENIENTE PARA EL TRANSPORTE.

Precio:

Bandera de Advertencia al Aire Libre

ALTA VISIBILIDAD, RESISTENTE Y DURADERA

Poste:

Poste de instalación resistente.

Resistencia al agua:

IP68 (resistente al agua).

Tiras reflectantes:

Tiras de advertencia reflectantes.

Está diseñado para aumentar la visibilidad y seguridad en exteriores, especialmente en áreas de trabajo y durante la operación de vehículos como carretillas elevadoras. La luz LED roja ofrece varios modos de iluminación, y tiras reflectantes en la bandera, es ideal para advertir sobre peligros en la oscuridad. Su instalación es fácil, y su construcción resistente al agua (IP68) asegura una larga durabilidad en condiciones exteriores. Incluye control remoto inalámbrico.

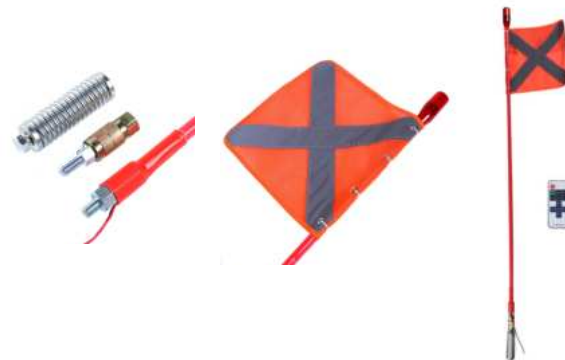
Precio:

Luces de Camping LED

ILUMINACIÓN POTENTE, DURABILIDAD GARANTIZADA

Color:

Blanco

Material del cuerpo de la lámpara:

Plástico, aluminio y silicona

Peso:

0,5 Kg

IDEAL PARA AVENTURAS AL AIRE LIBRE, OFRECE ILUMINACIÓN POTENTE Y VERSÁTIL.

Su característica multifuncional la convierte en un accesorio indispensable, ya que puede utilizarse de diversas maneras, adaptándose a tus necesidades. Con un tamaño de 1,3 m y su luz blanca, ilumina tu entorno al aire libre.

Precio: